

PetSafe® Wireless Pet Containment System™

**Operating Guide / Guide d'emploi
Betriebsanleitung / Bedieningsgids
Guía para el uso / Guida per l'uso**

Please read this entire guide before beginning

Veillez lire entièrement le guide avant de commencer

**Bitte lesen Sie die gesamte Betriebsanleitung vor dem
Trainingsbeginn**

Lees a.u.b deze gids in zijn geheel door voordat u begint

Por favor, antes de comenzar, lea completamente esta guía

Per favore leggere interamente questa guida prima d'iniziare

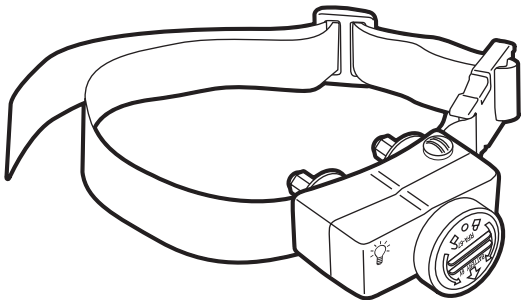

How the System Works

The PetSafe Wireless Pet Containment System™ has been proven safe, comfortable, and effective for all pets over 8 pounds. The system works by transmitting a radio signal up to 90 feet in all directions. You temporarily define the Pet Area with Boundary Flags for a visual aid in training your pet. Your pet wears a Receiver Collar with Contact Points that touch his neck, and, once trained, is allowed to roam freely in the Pet Area. When your pet reaches the Boundary Zone, the Receiver Collar gives a warning beep before delivering a safe Static Correction through the Contact Points to get his attention until he returns to the Pet Area.

Prepare the Receiver Collar

Your Receiver Collar comes with short Contact Points installed. Use the long Contact Points for pets with long or thick hair. Tighten the Contact Points with pliers one-half turn beyond finger tight. Check the tightness weekly.

Receiver Collar

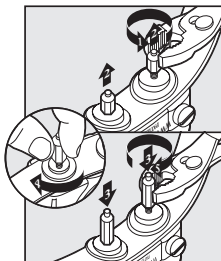
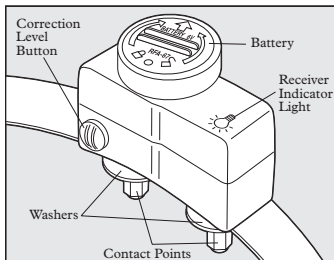

To Insert and Remove the Battery

Note: Do not install the battery while the Receiver Collar is on your pet.

This Receiver Collar utilizes a replaceable PetSafe® battery (RFA-67). This unique battery is designed to make battery replacement easier and increase water protection.

To insert the battery, align the symbols on the battery (arrow) and Receiver Collar (triangle). Use a large coin to turn the battery clockwise until the arrow lines up with the lock symbol on the housing.

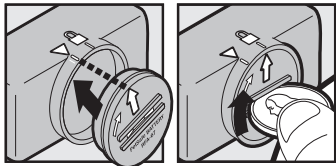

To remove the battery, turn the battery counter-clockwise using a large coin. **DO NOT** attempt to cut into or pry open the battery. Be sure to discard the used battery properly.

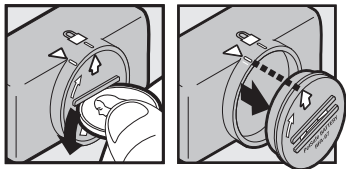

A replacement PetSafe® battery (RFA-67) can be found at many retailers. Contact the Customer Care Center at 1-800-732-2677 or visit our web site at www.petsafe.net to locate a retailer near you.

To Set the Static Correction Level

Note: Your Receiver Collar has been factory-set to Beep Only.

Read all steps before attempting to set the Static Correction Level.

1. Remove the clear plastic cover with a coin to expose the Correction Level Button.
2. With the battery installed, press the Correction Level Button and release when the Receiver LED Indicator Light lights up .
3. The Receiver LED Indicator Light will emit a series of flashes representing the Static Correction Level.
4. Increase the Static Correction Level by pressing and releasing the Correction Level Button within 5 seconds of the previous series of flashes.
5. After setting the Static Correction Level, replace the cover to protect the Correction Level Button.

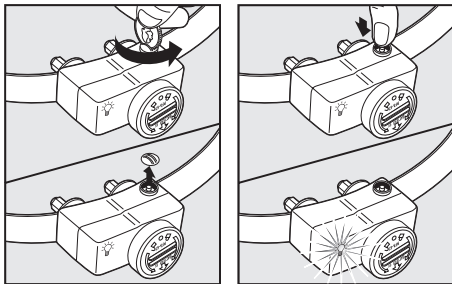

The Static Correction levels increase in strength from 1 to 6. Pushing the Correction Level Button while the Receiver Collar is on level 6 will cause the Receiver Collar to revert to level 1. Refer to the Function and Response Table to choose the Static Correction level that best fits your pet.

The Receiver LED Indicator Light acts as a low battery indicator, flashing every 4 to 5 seconds when replacement is required.

Function and Response Table

Indicator Light Response	Static Correction Level	Receiver Collar Function	Temperament of Pet
1 Flash	1	No Static Correction, Beep Only	
2 Flashes	2	Low Static Correction	Timid
3 Flashes	3	Medium-Low Static Correction	Timid or Average
4 Flashes	4	Medium Static Correction	Average Energy
5 Flashes	5	Medium-High Static Correction	Average or High Energy
6 Flashes	6	High Static Correction	High Energy
Flashes once every 4 to 5 seconds		Indicates Low Battery	

Note: Begin training with Correction Level 2 and only increase if your pet does not respond to the Static Correction.

Fit the Receiver Collar

Important: The proper fit and placement of your Receiver Collar is important for effective training. The Contact Points must have direct contact with your pet's skin on the underside of his neck.

To assure a proper fit, please follow these steps:

1. Make sure that the battery is not installed in the Receiver Collar.
2. Start with your pet standing comfortably.
3. To make it easier to hear the warning beep, place the Receiver Collar on your pet with the logo side of Receiver facing up.
4. Center the Contact Points underneath your pet's neck, touching the skin. If your pet has a long or thick coat, use the enclosed long

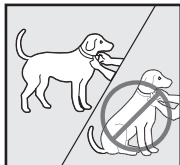

Contact Points to reach through the hair.

Note: It is sometimes necessary to trim the hair around the Contact Points to make sure that contact is consistent.

5. Check the tightness of the Receiver Collar by inserting

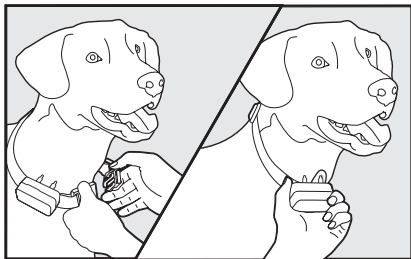

one finger between the end of a Contact Point and your pet's neck. The fit should be snug but not constricting.

6. Allow your pet to wear the collar for several minutes then recheck the fit. Check the fit again as your pet becomes more comfortable with the Receiver Collar.

7. Trim the collar as follows:

- a. Mark the desired length of the Receiver Collar with a pen. Allow for growth if your pet is young or grows a thick winter coat.

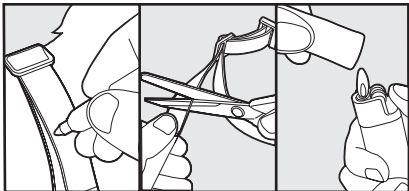

- b. Remove the Receiver Collar from your pet and cut off the excess.
- c. Before placing the Receiver Collar back onto your pet, seal the edge of the cut collar by applying a flame along the frayed edge.

Important: For comfort, safety and effectiveness of product, please ensure the following:

- **During the first 2 weeks of training, do not use the training device on your pet without direct supervision.**
- **Check the fit to prevent excessive pressure by being able to insert one finger between the Contact Point and your pet's skin.**
- **Your pet must be carefully examined daily for any signs of a rash or sore.**
- **If a rash or sore is observed, discontinue the use of the Receiver Collar for a few days.**
- **If the condition persists beyond 48 hours, see your veterinarian.**
- **Your pet's neck and the Contact Points must be washed weekly with a wash cloth and mild hand soap, then rinsed thoroughly.**

A condition called Pressure Necrosis, which is a devitalization of the skin due to excessive and prolonged contact against the Contact Points, may occur if the steps above are not followed.

To Re-Thread the Collar

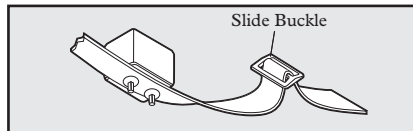

The slide buckle prevents the collar from becoming loose around your pet's neck.

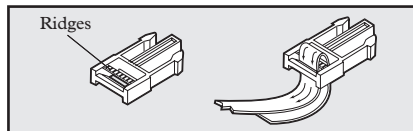

The ridges must be facing up; the collar will slip if it is not properly threaded.

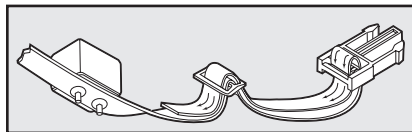

Taking Your Pet Out of the Pet Area

Important: Remove the Receiver Collar and leave it in the Pet Area.

Once your pet learns the Boundary Zone, he will be reluctant to cross it for walks or car rides.

Option 1: Replace the Receiver Collar with a regular collar. Put your pet in a car that is within the Pet Area and drive him out of the Pet Area.

Option 2: Replace the Receiver Collar with a regular collar and leash. Walk your pet out of the Pet Area while giving a command such as “OK” at a specific place of the Boundary Zone (the end of your driveway, sidewalk, etc.). Always leave the Pet Area with a leash at this place and your pet will associate leaving the Pet Area only on a leash, only at this place, and only with a person. You may initially need to convince your pet to leave the Pet Area with a food treat and lots of praise.

Note: You may also carry your pet out of the Pet Area.

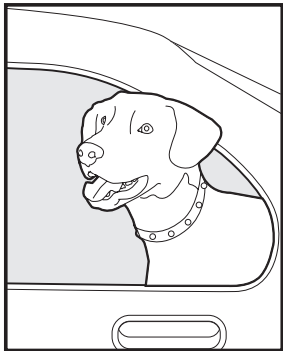

Troubleshooting

The Receiver Collar is not beeping when setting up the Boundary Zone.

- The beep may be difficult to hear in a noisy environment.
- Install Test Light as explained in the “Test Light Instructions” section, and use it to determine the location of Boundary Zone.
- Check that the Transmitter is set up according to directions and install a new battery within 5 feet of the Transmitter.

The Receiver Collar is not beeping or administering a Static Correction.

- Check that the Transmitter is plugged into a working outlet, turned on, the Power Light is on, and the Transmitter controls are set at your desired settings.
- Check Receiver battery to make sure it is installed properly.
- When replacing the battery, do so within 5 feet of the Transmitter.

The Receiver Collar is beeping everywhere.

- Check that the Transmitter is plugged into a working outlet, turned on, the Power Light is on, and the Transmitter controls are set at your desired settings.
- Bring Receiver Collar within 5 feet of the Transmitter to reset.

<p>The Receiver Collar is beeping inside the house.</p>	<ul style="list-style-type: none"> • Make sure the Transmitter is on and set up according to the directions. • Ensure the entire house is within the Pet Area. The Transmitter may need to be moved to adjust the Pet Area to include the entire house. • If relocating the Transmitter, remove the Receiver Collar from your pet before turning the Transmitter off.
<p>The Receiver Collar activates in the middle of the yard.</p>	<ul style="list-style-type: none"> • The Receiver Collar activates when it loses the Transmitter signal. This sometimes occurs if a large metal object is between the Receiver Collar and Transmitter, if the orientation of the Receiver Collar changes near the Boundary Zone, or if the surrounding “electronic noise” interferes with the signal. If this continues to occur, consider relocating the Transmitter and resetting the Pet Area.
<p>The Receiver Collar is beeping but my pet is not responding to the Static Correction.</p>	<ul style="list-style-type: none"> • Make sure the Static Correction Level is set at 2 or above. • Test the Receiver Collar with the Test Light. • If the Test Light flashes, check the fit of the Receiver Collar. • Trim your pet’s fur where the Contact Points touch the neck and/or switch to the longer Contact Points. • Increase the Static Correction Level. • Repeat training steps to reinforce training.

<p>My pet reacts strongly to the Static Correction and has become fearful.</p>	<ul style="list-style-type: none"> • Lower the Static Correction Level. • Make sure you are in control of the situation when your pet receives his first Static Corrections (have him on a leash attached to a separate, non-metallic collar) and lead him into the Pet Area and praise him. If your pet remains fearful, suspend training and start again the next day. Make sure to end all training sessions on a positive note with lots of praise and play.
<p>I was setting up the Pet Area and after I turned down the Boundary Control Dial, the Receiver Collar would no longer beep or correct.</p>	<ul style="list-style-type: none"> • You may have turned the Boundary Control Dial down too quickly, causing the Receiver Collar to go into power-fail mode. This is a safety feature designed to protect your pet when power to the Transmitter goes out. With the Receiver Collar within 5 feet of the Transmitter, turn the Boundary Control Dial to “8” and reset the Boundary Zone, making sure to turn the dial down slowly.

Test Light Instructions

Important: Remove Test Light before placing Receiver Collar on your pet.

1. Set Receiver Collar to Static Correction Level 6.
 2. Remove the battery.
 3. Loosen the Contact Points with pliers.
 4. Bend the leads around the base of each Contact Point.
 5. Hand tighten the Contact Points, making sure that the leads stay in contact with the bases of the Contact Points.
 6. Replace the battery.
 7. The Test Light will flash in the Boundary Zone if the Receiver Collar is working properly.
 8. Remove the Test Light and tighten the Contact Points with pliers one-half turn beyond finger tight.
- Save the Test Light for future testing.

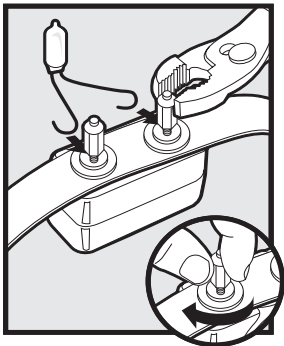

Note: If the Test Light does not flash, install a new battery and re-test. If Test Light still does not flash, contact the Customer Care Center at 1-800-732-2677.

Terms of Use and Limitation of Liability

1. Terms of Use

This Product is offered to you conditioned upon your acceptance without modification of the terms, conditions and notices contained herein. Usage of this Product implies acceptance of all such terms, conditions, and notices.

2. Proper Use

This Product is designed for use with pets where training is desired. The specific temperament of your pet may not work with this Product. We recommend that you not use this Product if your pet is less than 8 pounds or if your pet is aggressive. If you are unsure whether this is appropriate for your pet please consult your veterinarian or certified trainer.

Proper use includes reviewing the entire Guide provided with your Product and any specific Caution statements.

3. No Unlawful or Prohibited Use

This Product is designed for use with pets only. This pet training device is not intended to harm, injure or provoke. Using this Product in a way that is not intended could result in violation of Federal, State or local laws.

4. Limitation of Liability

In no event shall Radio Systems Corporation be liable for any direct, indirect, punitive, incidental, special or consequential damages, or any damages whatsoever arising out of or connected with the use or misuse of this Product. Buyer assumes all risks and liability from the use of this Product.

5. Modification of Terms and Conditions

Radio Systems Corporation reserves the right to change the terms, conditions and notices under which this Product is offered.

Caution

The PetSafe Wireless Pet Containment System™ is NOT a solid barrier. The system is designed to act as a deterrent to remind pets by Static Correction to remain in the boundary established. It is important that you reinforce training with your pet on a regular basis. Since the tolerance level to Static Correction varies from pet to pet, Radio Systems Corporation CANNOT guarantee that the system will, in all cases, keep a pet within the established boundary. Not all pets can be trained to avoid crossing the boundary! Therefore, if you have reason to believe that your pet may pose a danger to others or harm himself if he is not kept from crossing the boundaries, you should NOT rely solely upon the PetSafe Wireless Pet Containment System™ to confine your pet. Radio Systems Corporation shall NOT be liable for any property damage, economic loss or any consequential damages, sustained as a result of any animal crossing the boundary.

Fonctionnement

Le système de retenue sans fil pour animaux domestiques PetSafe Wireless Pet Containment System^{MC} est un système sûr, confortable et efficace qui convient pour tous les animaux domestiques de plus de 3,6 kg. Son fonctionnement est simple: il envoie un signal radio dans toutes les directions avec une portée maximale de 27 mètres. Vous déterminez provisoirement la zone réservée à l'animal domestique à l'aide des fanions de délimitation qui constituent un support visuel au dressage de votre animal. Ce dernier porte un collier récepteur muni de points de contact qui touchent son cou. Une fois l'animal dressé, il peut se promener librement dans la zone qui lui est réservée. Lorsque votre animal arrive au niveau des limites prédéterminées, le collier récepteur émet un signal d'avertissement avant d'administrer une correction statique inoffensive pour attirer son attention et le faire retourner dans la zone qui lui est réservée.

Préparation du collier récepteur

Les points de contact courts sont installés d'origine sur le collier récepteur. Utilisez les points de contact longs si votre animal domestique a un pelage long ou épais. Après avoir serré les points de contact à la main, serrez-les d'un demi-tour à l'aide d'une pince. Une fois par semaine, assurez-vous que les points de contact sont bien serrés.

Collier récepteur

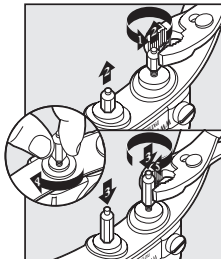
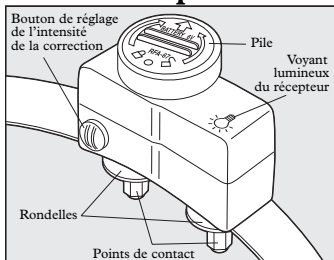

Insertion et retrait de la pile

Remarque: n'insérez jamais la pile lorsque votre animal porte le collier récepteur.

Le collier récepteur fonctionne à l'aide d'une pile jetable PetSafe^{MD} (RFA-67). Cette pile spécifique garantit une plus grande facilité de remplacement de la pile et une meilleure étanchéité.

Pour insérer la pile, alignez les symboles de la pile (flèche) et du collier récepteur (triangle). Utilisez une pièce de monnaie pour tourner la pile dans le sens des aiguilles d'une montre jusqu'à ce que la flèche soit en regard de l'icône du verrou.

Pour retirer la pile, tournez la pile dans le sens contraire des aiguilles d'une montre à l'aide d'une pièce de monnaie.

N'essayez **JAMAIS** de couper ou d'ouvrir la pile. Veillez à jeter la pile usagée comme il se doit.

Vous trouverez une pile de rechange PetSafe^{MD} (RFA-67) chez la plupart des distributeurs. Pour connaître le distributeur le plus proche, veuillez contacter notre service clientèle au numéro 001-800-732-2677 ou visitez notre site Web à l'adresse www.petsafe.net.

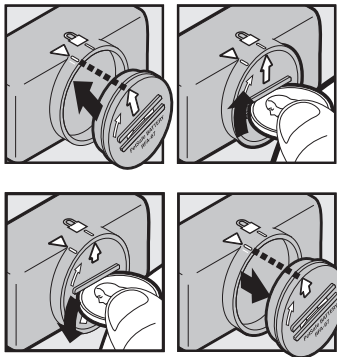

Réglage de l'intensité de la correction statique

Remarque: le collier récepteur est réglé d'usine uniquement pour l'émission du signal sonore. Veuillez lire toutes les étapes ci-dessous avant de régler l'intensité de la correction statique.

1. A l'aide d'une pièce de monnaie, retirez la protection en plastique transparent pour exposer le bouton de réglage de l'intensité de la correction statique.
2. Une fois la pile insérée, appuyez sur le bouton de réglage de l'intensité de la correction statique et maintenez-le enfoncé jusqu'à ce que le voyant lumineux du collier s'allume.
3. Le voyant lumineux du collier récepteur émet alors une série de clignotements reflétant l'intensité de la correction statique.
4. Augmentez l'intensité de la correction statique en appuyant puis en relâchant le bouton de réglage de l'intensité de la correction statique dans les cinq secondes suivant la série de clignotements précédente.
5. Une fois l'intensité de la correction statique réglée, remettez la protection en place afin de protéger le bouton de réglage de l'intensité de la correction statique.

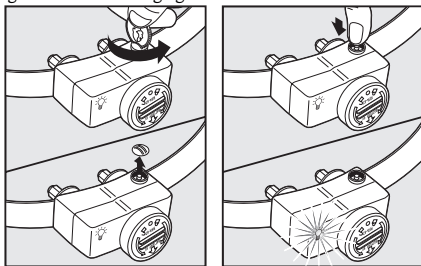

Les niveaux d'intensité de la correction statique vont de 1 à 6. Si vous appuyez sur le bouton de réglage de l'intensité de la correction statique alors que le collier récepteur est réglé sur le niveau 6, le collier repasse au niveau 1. Reportez-vous au tableau des fonctions et réactions ci-dessous pour choisir le niveau d'intensité de la correction statique le mieux adapté à votre animal.

Le voyant lumineux du collier récepteur indique également lorsque la pile est plate. Lorsqu'il clignote toutes les 4 à 5 secondes, la pile doit être remplacée.

Tableau des fonctions et réactions

Réaction du voyant lumineux	Niveau d'intensité de la correction statique	Fonction du collier récepteur	Tempérament de l'animal
1 clignotement	1	Pas de correction statique, émission d'un signal sonore uniquement	
2 clignotements	2	Correction statique faible	Calme
3 clignotements	3	Correction statique moyennement faible	Calme ou moyen
4 clignotements	4	Correction statique moyenne	Moyen
5 clignotements	5	Correction statique moyennement élevée	Moyen ou excité
6 clignotements	6	Correction statique élevée	Excité
Clignotement toutes les 4 à 5 secondes		Indique que la pile est faible	

Remarque: Commencez le dressage au niveau de correction 2 et n'augmentez l'intensité que si votre animal ne réagit pas à la correction statique.

Mise en place du collier récepteur

Important: il est important de mettre en place et de régler le collier récepteur de manière appropriée pour garantir un dressage efficace. Les points de contact doivent être en contact direct avec la peau du cou de l'animal, au niveau de sa gorge.

Pour une mise en place appropriée du collier récepteur, veuillez suivre les étapes suivantes:

1. Vérifiez que la pile n'est pas installée dans le collier récepteur.
2. L'animal doit être debout, dans une position confortable.
3. Pour faciliter l'écoute du signal sonore d'avertissement, veillez à placer le logo du collier récepteur vers le haut.
4. Centrez les points de contact sur la gorge de l'animal et vérifiez qu'ils sont en contact avec sa peau. Si le pelage de

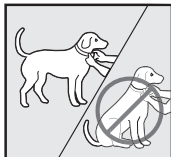

l'animal est long ou épais, utilisez les points de contact longs fournis dans l'emballage.

Remarque: dans certains cas, il peut s'avérer nécessaire de couper les poils de votre animal domestique au niveau des points de contact afin de garantir un contact valable.

5. Assurez-vous que le collier récepteur n'est pas trop serré. Vous devez pouvoir introduire un doigt entre l'extrémité du point de contact et le cou de l'animal. Le collier récepteur doit être bien ajusté mais ne doit pas gêner l'animal.
6. Laissez le collier récepteur au cou de l'animal pendant quelques minutes avant de vérifier qu'il est toujours bien ajusté. Vérifiez régulièrement l'ajustement du collier récepteur.



7. Coupez le collier de la manière suivante:

- a. A l'aide d'un feutre, indiquez d'un trait la longueur souhaitée du collier récepteur. Si l'animal est encore jeune ou que son pelage s'épaissit en hiver, prévoyez une marge de croissance.

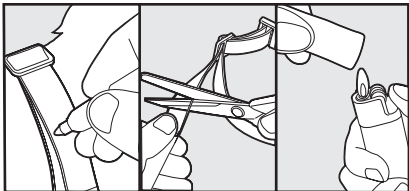

- b. Retirez le collier récepteur du cou de l'animal et coupez l'excédent.
- c. Avant de remettre le collier récepteur au cou de l'animal, brûlez l'extrémité que vous venez de couper à l'aide d'un briquet pour éviter qu'il ne s'effiloche.

Important: pour des raisons de confort, de sécurité et d'efficacité du produit, veuillez respecter les consignes suivantes:

- **Au cours des 2 premières semaines de dressage, n'utilisez jamais le système de dressage sans supervision directe de l'animal.**
- **Assurez-vous que le collier est bien ajusté au cou de l'animal. Vous devez pouvoir introduire un doigt entre l'extrémité du point de contact et le cou de l'animal.**
- **Examinez quotidiennement l'animal pour déceler une éventuelle éruption ou irritation cutanée.**
- **Si vous constatez une éruption ou une irritation cutanée, cessez d'utiliser le collier récepteur pendant quelques jours.**
- **Si l'éruption ou l'irritation cutanée persiste au-delà de 48 heures, consultez un vétérinaire.**
- **Il est important de laver, chaque semaine, le cou de l'animal et les points de contact à l'aide d'un gant de toilette et d'un savon doux, puis de les rincer abondamment.**

Si vous ne respectez pas les consignes ci-dessus, il est possible que l'animal souffre d'une nécrose par compression, c'est-à-dire une dévitalisation de la peau survenant suite à un contact prolongé et excessif avec les points de contact du collier récepteur.

Pour renfiler le collier

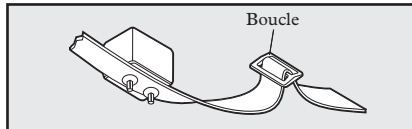

La boucle empêche que le collier ne se desserre du cou de l'animal.

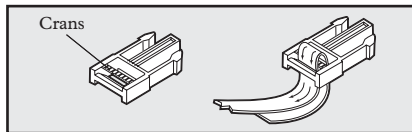

Les crans doivent être dirigés vers le haut. Si le collier n'est pas enfilé comme il se doit, il se desserrera.

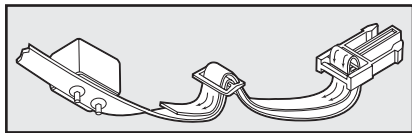

Faire sortir l'animal de la zone qui lui est réservée

Important: ôtez le collier récepteur et laissez-le dans la zone réservée à l'animal.

Une fois que l'animal est devenu familier avec la zone de délimitation, il hésitera à la traverser pour aller se promener ou monter en voiture.

Option 1: Remplacez le collier récepteur par un collier traditionnel. Faites monter l'animal dans le véhicule garé dans la zone réservée à l'animal et conduisez le véhicule en dehors de la zone.

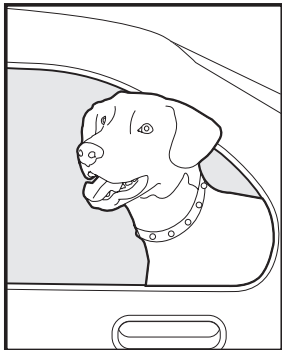

Option 2: Remplacez le collier récepteur par un collier traditionnel et une laisse. Emmenez l'animal en dehors de la zone qui lui est réservée tout en lui disant une phrase de type « Bien » en un endroit spécifique de la zone de délimitation (au bout de l'allée, au niveau du trottoir, etc.). Quittez toujours la zone réservée à l'animal à cet endroit spécifique tout en tenant l'animal en laisse pour qu'il associe le départ de la zone qui lui est réservée à la laisse, à un endroit spécifique et à une personne spécifique. Il vous faudra peut-être tout d'abord convaincre votre animal de quitter la zone qui lui est réservée en lui offrant une récompense et en le félicitant à plusieurs reprises.

Remarque: vous pouvez également porter l'animal dans vos bras pour quitter la zone qui lui est réservée.

Résolution des problèmes

Le collier récepteur n'émet pas de signal sonore lors de la détermination de la zone de délimitation.

- Le signal sonore peut être difficile à percevoir dans un environnement bruyant.
- Installez la lampe témoin comme expliqué dans la section « Instructions relatives à la lampe témoin » et utilisez-la pour déterminer l'emplacement de la zone de délimitation.
- Vérifiez que l'émetteur est réglé conformément aux instructions et installez une nouvelle pile à une distance maximale de 1,5 m de l'émetteur.

Le collier récepteur n'émet aucun signal sonore et n'administre aucune correction.

- Vérifiez que l'émetteur est branché sur une prise en état de marche et est sous tension, que le voyant de mise sous tension est allumé et que les réglages sont appropriés à vos besoins.
- Vérifiez que la pile du collier récepteur est correctement installée.
- En cas de remplacement de la pile, veillez à vous placer à une distance maximale de 1,5 m de l'émetteur.

Le collier récepteur émet un signal sonore, peu importe l'endroit où on se trouve.

- Vérifiez que l'émetteur est branché sur une prise en état de marche et est sous tension, que le voyant de mise sous tension est allumé et que les réglages sont appropriés à vos besoins.
- Réglez à nouveau le collier récepteur à une distance maximale de 1,5 m de l'émetteur.

<p>Le collier récepteur émet un signal sonore à l'intérieur de la maison.</p>	<ul style="list-style-type: none"> • Vérifiez que l'émetteur est allumé et réglé conformément aux instructions. • Vérifiez que tout le bâtiment se trouve dans la zone réservée à l'animal. Vous devrez peut-être repositionner l'émetteur afin d'inclure la maison entière dans la zone réservée à l'animal. • En cas de repositionnement de l'émetteur, enlevez le collier récepteur du cou de votre animal avant d'éteindre l'émetteur.
<p>Le collier récepteur s'active au milieu du jardin.</p>	<ul style="list-style-type: none"> • Le collier récepteur s'active lorsqu'il perd le signal transmis par l'émetteur. Cela peut notamment survenir lorsqu'un objet métallique de grande taille se situe entre le collier récepteur et l'émetteur, si l'orientation du collier récepteur change à proximité de la zone de délimitation ou lorsque des bruits électroniques environnants interfèrent avec le signal. Si cette situation perdure, envisagez de repositionner l'émetteur et de redéfinir la zone réservée à l'animal.
<p>Le collier récepteur émet un signal sonore mais l'animal ne réagit pas à la correction statique.</p>	<ul style="list-style-type: none"> • Vérifiez que le niveau d'intensité de la correction statique correspond à 2 ou plus. • Testez le collier récepteur à l'aide de la lampe témoin. • Si la lampe témoin clignote, vérifiez que le collier récepteur est bien ajusté au cou de votre animal. • Coupez les poils de votre animal au niveau du contact entre les points de contact du collier et la peau de votre animal et/ou utilisez les points de contact longs. • Augmentez le niveau d'intensité de la correction statique. • Répétez les étapes de dressage afin de renforcer l'apprentissage de votre animal.

<p>Mon animal réagit fortement à la correction statique administrée et est devenu craintif.</p>	<ul style="list-style-type: none"> • Diminuez le niveau d'intensité de la correction statique. • Veillez à bien maîtriser votre animal lorsqu'il reçoit ses premières corrections statiques (tenez-le à l'aide d'une laisse attachée à un autre collier non métallique). Ensuite, ramenez-le vers la zone qui lui est réservée et félicitez-le. Si l'animal demeure craintif, interrompez le dressage et reprenez le lendemain. Veillez à toujours conclure les séances de dressage sur une note positive en félicitant l'animal et en jouant avec lui.
<p>Après avoir diminué la molette de réglage des limites lors de la définition de la zone réservée à l'animal, le collier récepteur a cessé d'émettre un signal sonore et d'administrer une correction.</p>	<ul style="list-style-type: none"> • Il se peut que vous ayez diminué la molette de commande des limites trop rapidement, ce qui aura fait passer le collier récepteur en mode panne de courant. Cette fonction de sécurité vise à protéger l'animal en cas de coupure de courant de l'émetteur. Tenez le collier récepteur à une distance maximale de 1,5 m de l'émetteur et tournez la molette de réglage des limites sur la position « 8 », puis redéfinissez la zone de délimitation tout en veillant à diminuer la molette lentement.

Instructions relatives à la lampe témoin

Important: retirez la lampe témoin avant de remettre le collier récepteur à votre animal.

1. Réglez le niveau d'intensité de la correction statique sur 6.
2. Retirez la pile.
3. Desserrez les points de contact à l'aide de la pince.
4. Enroulez les fils autour de la base de chaque point de contact.
5. Serrez les points de contact à la main en veillant à ce que les fils restent en contact avec la base des points de contact.
6. Remettez la pile en place.
7. La lampe témoin clignote au sein de la zone de délimitation uniquement si le collier récepteur fonctionne de manière appropriée.
8. Retirez la lampe témoin et après avoir serré les points de contact à la main, serrez-les d'un demi-tour à l'aide d'une pince.

Conservez la lampe témoin pour tout test ultérieur.

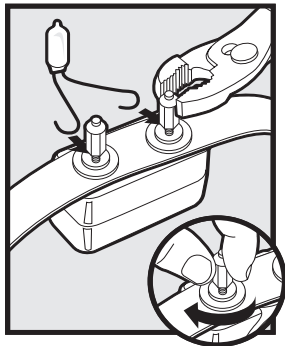

Remarque: si la lampe témoin ne clignote pas, remplacez la pile et procédez à un nouvel essai. Si la lampe témoin ne clignote toujours pas, contacter le service clientèle au numéro 1-800-732-2677.

Conditions d'utilisation et limitation de responsabilité

1. Conditions d'utilisation

Ce produit vous est livré dans l'emballage que vous acceptez en l'état, sans modification des conditions, clauses et avis joints. L'utilisation du produit implique l'acceptation de l'ensemble de ces conditions, clauses et avis.

2. Utilisation adéquate

Ce produit est destiné à être utilisé avec des animaux domestiques devant être dressés. Le tempérament propre de votre animal peut être incompatible avec le produit. Il est déconseillé d'utiliser ce système avec des animaux de moins de 3,6 kg ou avec des animaux agressifs. Si avez le moindre doute quant à l'utilisation adéquate de ce système pour votre animal, veuillez consulter votre vétérinaire ou un dresseur agréé.

Il est essentiel de lire l'ensemble du manuel livré avec le produit et les mises en garde spécifiques.

3. Aucune utilisation illégale ou interdite

Ce produit est conçu pour être utilisé avec des animaux uniquement. Ce système de dressage d'animaux domestiques n'est pas destiné à nuire, blesser ou provoquer les animaux. L'utilisation de ce système à des fins autres que celles prévues peut entraîner le non-respect des lois nationales, régionales ou spécifiques de chaque Etat.

4. Limitation de responsabilité

La société Radio Systems Corporation ne peut en aucun cas être tenue pour responsable de tout dommage direct, indirect, dissuasif, accidentel ou particulier ou de tout dommage de quelque nature que ce soit causé ou associé à l'utilisation ou à l'utilisation inappropriée du produit. L'acquéreur assume tous les risques et l'entière responsabilité en ce qui concerne l'utilisation du produit.

5. Modification des conditions

La société Radio Systems Corporation se réserve le droit de modifier les conditions, clauses et avis concernant le produit en question.

Mise en garde

Le système PetSafe Wireless Pet Containment System^{MC} est une barrière virtuelle. Les corrections statiques administrées par le système visent à rappeler à l'animal de rester dans les limites définies. Il est important que vous renforciez régulièrement le dressage de votre animal. Etant donné que le niveau de tolérance des corrections statiques varie d'un animal à l'autre, Radio Systems Corporation NE PEUT garantir que l'animal restera, en toutes circonstances, dans les limites définies grâce au système sans fil. Sachez qu'il est impossible de dresser certains animaux à ne pas franchir les limites définies ! Ainsi, si vous pensez que votre animal est susceptible de représenter une menace pour autrui ou de se blesser s'il peut transgresser ces limites, NE vous fiez PAS exclusivement au système PetSafe Wireless Pet Containment System^{MC} pour contenir votre animal. La société Radio Systems Corporation NE peut en aucun cas être tenue pour responsable des dommages immobiliers, des pertes financières ou de tout dommage indirect causés par un animal ayant transgressé les limites définies.

Wie das System funktioniert

Das drahtlose Funkzaunsystem für Haustiere „Pet Containment System™“ ist erwiesenermaßen sicher, komfortabel und effektiv bei allen Hunden über 3,6 kg. Das System sendet ein Funksignal bis zu 27 Meter weit in alle Richtungen aus. Vorübergehend kennzeichnen Sie den Aufenthaltsbereich für das Tier mit Markierungsfähnchen als Orientierungshilfe für das Training des Hundes. Dieser trägt ein Empfängerhalsband mit Kontaktstiften, die seinen Hals berühren. Nach dem Training darf sich der Hund frei in seinem Aufenthaltsbereich bewegen. Wenn er in die Grenzzone gelangt, sendet das Empfängerhalsband zuerst einen Warnton aus, bevor der Hund über die Kontaktstifte einen sicheren statischen Stromreiz bekommt, um seine Aufmerksamkeit zu wecken, bis er in seinen Bereich zurückkehrt.

Das Empfängerhalsband vorbereiten

Das Empfängerhalsband wird mit kurzen Kontaktstiften geliefert, die werksseitig montiert wurden. Benutzen Sie die langen Kontaktstifte für Hunde mit langem oder dichtem Fell. Ziehen Sie die Kontaktstifte mit einer Zange eine halbe Umdrehung über den Punkt hinaus fest, bis zu dem Sie sie mit der Hand schrauben können. Überprüfen Sie ihren festen Sitz ein Mal wöchentlich.

Empfängerhalsband

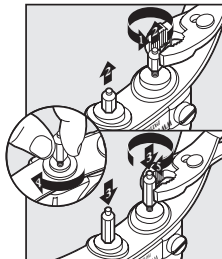
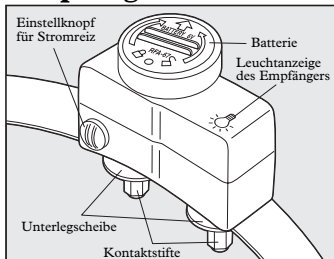

Batterie einlegen und entnehmen

Anmerkung: Die Batterie nicht einlegen, während Ihr Hund das Empfängerhalsband trägt.

Dieses Empfängerhalsband verwendet eine austauschbare PetSafe® Batterie (RFA-67). Diese spezielle Batterie wurde dafür entworfen, den Batteriewechsel zu erleichtern und die Wasserdichtigkeit zu verbessern.

Zum Einlegen der Batterie die Symbole auf Batterie (Pfeil) und Empfängerhalsband (Dreieck) in Deckung bringen. Benutzen Sie eine große Münze, um die Batterie im Uhrzeigersinn zu drehen, bis der Pfeil auf das Schlossymbol auf dem Gehäuse weist.

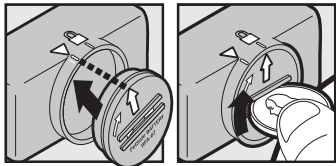

Zum Entnehmen der Batterie diese mit einer großen Münze gegen den Uhrzeigersinn drehen.

Versuchen Sie NICHT, in die Batterie zu schneiden oder sie zu gewaltsam zu öffnen. Entsorgen Sie die Batterie auf geeignete Weise.

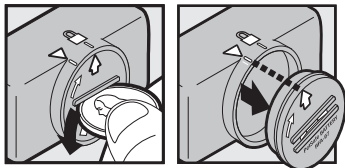

Eine Ersatzbatterie von PetSafe® (RFA-67) finden Sie bei vielen Einzelhändlern. Nehmen Sie mit dem Kundenservicezentrum unter 1-800-732-2677 Kontakt auf oder besuchen Sie unsere Webseite unter www.petsafe.net, um einen Händler in Ihrer Nähe zu finden.

Einstellen der Intensität des statischen Stromreizes

Anmerkung: Die Batterie nicht einlegen, während Ihr Hund das Empfängerhalsband trägt.

Lesen Sie alle Schritte durch, bevor Sie versuchen, die Intensität des statischen Stromreizes einzustellen.

1. Entfernen Sie die durchsichtige Plastikabdeckung mit einer Münze, um an den Einstellknopf für den Stromreiz zu gelangen.
2. Ist die Batterie eingesetzt, dann drücken Sie den Einstellknopf und lassen Sie ihn los, wenn die Leuchtanzeige des Empfängers aufleuchtet.
3. Die Leuchtanzeige des Empfängers blinkt mehrmals entsprechend der eingestellten Intensität des statischen Stromreizes.
4. Erhöhen Sie die Intensität des statischen Stromreizes, indem Sie den Einstellknopf innerhalb von fünf Sekunden nach der vorherigen Serie von Blinkzeichen drücken.
5. Nach dem Einstellen der Intensität des statischen Stromreizes setzen Sie die Abdeckung wieder auf den Einstellknopf, um ihn zu schützen.

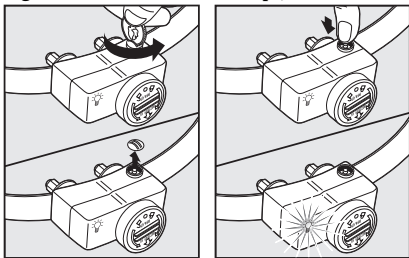

Die Intensität des statischen Stromreizes steigt von Stufe 1 bis 6. Wenn Sie den Knopf drücken und das Empfängerhalsband ist auf Stufe 6 eingestellt, springt das Empfängerhalsband zurück auf Stufe 1. Sehen Sie sich die Tabelle „Funktions- und Reaktionsübersicht“ an, um die Intensitätsstufe des Stromreizes zu finden, die am besten zu Ihrem Hund passt.

Die LED-Leuchtanzeige des Empfängers zeigt auch eine schwache Batterieladung an. Sie blinkt alle vier bis fünf Sekunden, wenn ein Auswechseln erforderlich ist.

Funktions- und Reaktionsübersicht

Blinken der Leuchtanzeige	Intensität des statischen Stromreizes	Funktion des Empfängerhalsbandes	Temperament des Hundes
Einmaliges Blinken	1	Kein statischer Stromreiz, nur Piepton	
Zweimaliges Blinken	2	Geringer statischer Stromreiz	Scheu
Dreimaliges Blinken	3	Geringer bis mittelstarker statischer Stromreiz	Scheu oder durchschnittlich
Viermaliges Blinken	4	Mittelstarker statischer Stromreiz	Durchschnittliche Energie
Fünfmaliges Blinken	5	Mittelstarker bis starker statischer Stromreiz	Durchschnittliche oder hohe Energie
Sechsmaliges Blinken	6	Starker statischer Stromreiz	Hohe Energie
Ein Blinkzeichen alle vier bis fünf Sekunden		Zeigt eine schwache Batterie an	

Anmerkung: Beginnen Sie das Training bei Intensitätsstufe 2 und erhöhen Sie sie nur, wenn Ihr Hund nicht auf den statischen Stromreiz reagiert.

Das Empfängerhalsband anpassen

Wichtig: Der richtige Sitz und die richtige Platzierung des Empfängerhalsbandes sind wichtig für ein effektives Training. Die Kontaktstifte müssen direkten Kontakt mit der Haut an der Kehle des Hundes haben.

Um den richtigen Sitz zu gewährleisten, befolgen Sie bitte folgende Schritte:

1. Stellen Sie sicher, dass die Batterie nicht in das Empfängerhalsband eingesetzt ist.
2. Lassen Sie Ihren Hund entspannt stehen.
3. Legen Sie ihm das Empfängerhalsband so um, dass die Logoseite des Empfängers nach oben weist, damit der Warnton besser zu hören ist.
4. Richten Sie die Kontaktstifte mittig auf der Kehle des Hundes

aus, so dass sie dort die Haut berühren.

Wenn Ihr Hund langes oder dichtes Fell hat, benutzen sie bitte die beiliegenden langen Kontaktstifte, damit diese durch das Haar hindurchreichen.

Anmerkung: Manchmal

ist es erforderlich, das Haar um die Kontaktstifte herum zu trimmen, um sicherzustellen, dass sie immer Hautkontakt haben.

5. Überprüfen Sie den Sitz des Empfängerhalsbandes, indem Sie einen Finger zwischen das Ende eines Kontaktstifts und den Hals Ihres Hundes schieben. Das Halsband sollte fest, aber nicht beengend sitzen.

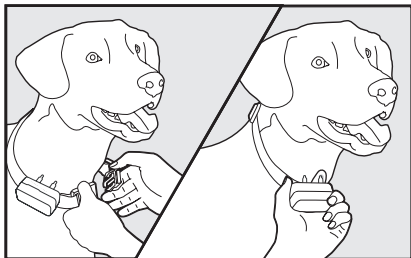
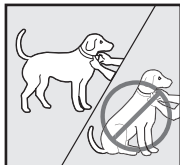

6. Lassen Sie den Hund das Empfängerhalsband mehrere Minuten lang tragen und überprüfen Sie dann nochmals den Sitz. Überprüfen Sie den Sitz erneut, wenn sich Ihr Tier besser an das Empfängerhalsband gewöhnt hat.
7. Kürzen Sie das Halsband wie folgt:
- Markieren Sie die gewünschte Länge des Empfängerhalsbandes mit einem Stift. Wenn Ihr Hund noch jung ist oder ein dichtes Winterfell bekommt, sollten Sie berücksichtigen, dass Sie später mehr Länge benötigen könnten.
 - Nehmen Sie Ihrem Hund das Empfängerhalsband ab und schneiden Sie die überschüssige Länge ab.
 - Bevor Sie Ihrem Hund das Empfängerhalsband wieder anlegen, sollten Sie die Schnittkante verschweißen, indem Sie die faserige Kante mit einer Flamme (Feuerzeug) anschmelzen.

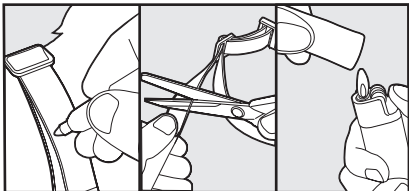

Wichtig: Für Komfort, Sicherheit und Effektivität des Produkts sollten Sie bitte Folgendes sicherstellen:

- **In den ersten zwei Wochen des Trainings sollten Sie Ihren Hund mit angelegtem Gerät nicht ohne direkte Aufsicht lassen.**
- **Überprüfen Sie den Sitz, um zu hohen Druck zu verhindern, indem Sie einen Finger zwischen den Kontaktstift und die Haut Ihres Hundes schieben.**
- **Ihr Tier muss täglich sorgfältig auf Anzeichen eines Ausschlags oder wundgeriebene Stellen untersucht werden.**

- Wenn Sie einen Ausschlag oder wundgeriebene Stellen entdecken, müssen Sie die Benutzung des Empfängerhalsbandes für einige Tage sein lassen.
- Sollte der Zustand länger als 48 Stunden anhalten, suchen Sie bitte Ihren Tierarzt auf.
- Der Hals Ihres Hundes und die Kontaktstifte müssen wöchentlich mit einem Waschlappen und milder Handseife gewaschen und dann gründlich gespült werden.

Wenn oben genannte Schritte nicht befolgt werden, könnte eine Krankheit namens Drucknekrose auftreten, also ein Absterben der Haut aufgrund eines zu hohen und länger anhaltenden Drucks der Kontaktstifte.

Das Halsband einfädeln

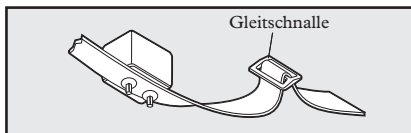

Die Gleitschnalle verhindert, dass das Halsband sich am Hals des Hundes lockert.

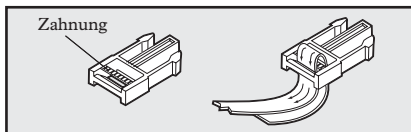

Die Zahnung muss nach oben weisen. Das Halsband rutscht, wenn es nicht richtig eingefädelt ist.

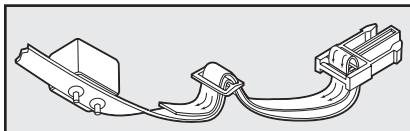

Den Hund aus dem Aufenthaltsbereich holen

Wichtig: Nehmen Sie ihm den Empfänger ab und lassen Sie diesen im Aufenthaltsbereich.

Sobald Ihr Hund gelernt hat, was die Grenzzone bedeutet, wird er sie nur widerwillig für Spaziergänge oder Ausfahrten überschreiten.

Option 1: Ersetzen Sie das Empfängerhalsband durch ein normales Halsband. Setzen Sie Ihren Hund in ein Auto, das sich innerhalb des Aufenthaltsbereichs befindet und fahren sie mit ihm aus dem Bereich heraus.

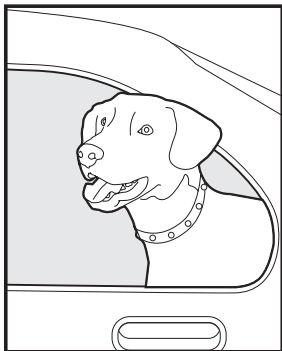

Option 2: Ersetzen Sie das Empfängerhalsband durch ein normales Halsband mit Leine. Verlassen Sie mit ihm den Aufenthaltsbereich und geben Sie dabei einen Befehl wie „OK“ an einer bestimmten Stelle der Grenzzone (am Ende Ihrer Einfahrt, Gehsteig usw.). Verlassen Sie den Aufenthaltsbereich immer an dieser Stelle und mit einer Leine, dann verbindet Ihr Hund das Verlassen seines Bereichs nur mit dieser Stelle, angeleint und in Begleitung eines Menschen. Eventuell müssen Sie den Hund anfänglich mit einem Leckerchen und viel Lob zum Verlassen seines Bereichs überreden.

Anmerkung: Sie können Ihren Hund auch aus seinem Aufenthaltsbereich tragen.

Problembewältigung

Das Empfängerhalsband sendet beim Einstellen der Grenzzone keinen Piepton aus.

- Vielleicht ist der Piepton aufgrund von Lärm in der Umgebung nur schlecht hörbar.
- Stellen Sie das Testlicht so ein, wie im Abschnitt „Anleitung Testlicht“ beschrieben, und benutzen Sie es, um festzustellen, wo die Grenzzone verläuft.
- Überprüfen Sie, dass der Sender entsprechend den Anweisungen eingestellt ist und setzen Sie innerhalb von 1,5 Metern Abstand zum Sender eine neue Batterie ein.

Das Empfängerhalsband sendet keinen Piepton aus und gibt keinen statischen Stromreiz ab.

- Kontrollieren Sie, ob der Sender in eine funktionierende Steckdose gesteckt wurde. Ist er eingeschaltet? Leuchtet die Stromanzeige auf? Entsprechen die Einstellungen am Sender Ihren Wünschen?
- Überprüfen Sie die Empfängerbatterie, um sicherzugehen, dass sie richtig eingesetzt wurde.
- Wenn Sie die Batterie auswechseln, sollten Sie das in einem Abstand von höchstens 1,5 Metern zum Sender tun.

Das Empfängerhalsband sendet überall einen Piepton aus.

- Überprüfen Sie, ob der Sender in eine funktionierende Steckdose gesteckt wurde. Ist er eingeschaltet? Leuchtet die Stromanzeige auf? Entsprechen die Einstellungen am Sender Ihren Wünschen?
- Bringen Sie das Empfängerhalsband in einen Abstand von maximal 1,5 Metern zum Sender und bringen Sie die Einstellungen zurück in die Grundeinstellung.

<p>Das Empfängerhalsband sendet im Haus einen Piepton aus.</p>	<ul style="list-style-type: none"> • Stellen Sie sicher, dass der Sender eingeschaltet ist und entsprechend der Anweisungen eingestellt wurde. • Stellen Sie sicher, dass das gesamte Haus in den Aufenthaltsbereich des Hundes fällt. Der Sender muss eventuell woanders aufgestellt werden, damit er das gesamte Haus umfasst. • Wenn Sie den Sender versetzen, dann nehmen Sie Ihrem Hund das Empfängerhalsband ab, bevor Sie den Sender ausschalten.
<p>Das Empfängerhalsband wird mitten im Garten aktiviert.</p>	<ul style="list-style-type: none"> • Das Empfängerhalsband aktiviert sich, wenn es das Signal des Senders verliert. Das geschieht manchmal, wenn sich ein großer Metallgegenstand zwischen Empfängerhalsband und Sender befindet, wenn sich die Richtung des Empfängerhalsbands nahe der Grenzzone ändert, oder wenn „elektronischer Lärm“ aus der Umgebung das Signal stört. Wenn das dauerhaft der Fall ist, sollten Sie sich überlegen, den Sender zu versetzen und den Aufenthaltsbereich für den Hund neu einzustellen.
<p>Das Empfängerhalsband sendet einen Piepton aus, aber mein Hund reagiert nicht auf den statischen Stromreiz.</p>	<ul style="list-style-type: none"> • Stellen Sie sicher, dass die Intensitätsstufe des statischen Stromreizes auf 2 oder höher eingestellt ist. • Testen Sie das Empfängerhalsband mit dem Testlicht. • Wenn das Testlicht blinkt, überprüfen Sie den Sitz des Empfängerhalsbandes. • Trimmen Sie das Fell Ihres Hundes dort, wo die Kontaktstifte seinen Hals berühren und/oder benutzen Sie die längeren Kontaktstifte. • Erhöhen Sie die Intensität des statischen Stromreizes. • Wiederholen Sie das Training Schritt für Schritt, um es dem Hund in Erinnerung zu rufen.

<p>Mein Hund reagiert stark auf den statischen Stromreiz und ist ängstlich geworden.</p>	<ul style="list-style-type: none"> • Verringern Sie die Intensität des statischen Stromreizes. • Achten Sie darauf, dass Sie die Situation in der Hand haben, wenn Ihr Hund seinen ersten statischen Stromreiz erhält (halten Sie ihn an einer Leine, die an einem zweiten nichtmetallischen Halsband befestigt ist), führen Sie ihn in seinen Aufenthaltsbereich und loben Sie ihn. Wenn Ihr Hund ängstlich bleibt, dann unterbrechen Sie das Training und beginnen Sie am nächsten Tag aufs Neue. Achten Sie darauf, jedes Training positiv mit viel Lob und Spiel zu beenden.
<p>Ich habe den Aufenthaltsbereich für den Hund eingestellt. Nachdem ich die Grenzzoneneinstellung verringert habe, wollte das Empfängerhalsband keinen Piepton mehr aussenden und gab auch keinen Stromreiz mehr.</p>	<ul style="list-style-type: none"> • Vielleicht haben Sie die Grenzzoneneinstellung zu schnell verringert, so dass sich der Stromausfallmodus am Empfängerhalsband eingestellt hat. Das ist eine Sicherheitsmaßnahme, die Ihren Hund schützen soll, wenn der Sender keinen Strom mehr erhält. Bringen Sie das Empfängerhalsband näher als 1,5 Meter an den Sender heran, stellen Sie die Grenzzoneneinstellung auf 8 und stellen Sie die Grenzzone erneut ein. Achten Sie dabei darauf, die Einstellung langsam herunterzudrehen.

Anleitung Testlicht

Wichtig: Entfernen Sie das Testlicht, bevor Sie Ihrem Hund das Empfängerhalsband anlegen.

1. Stellen Sie den statischen Stromreiz des Empfängerhalsbandes auf Intensitätsstufe 6.
2. Entfernen Sie die Batterie.
3. Lösen Sie die Kontaktstifte mit einer Zange.
4. Biegen Sie die Leitungen um den Ansatz jedes Kontaktstiftes.
5. Ziehen Sie den Kontaktstift mit der Hand an und achten Sie darauf, dass die Leitungen mit den Ansätzen der Kontaktstifte in Kontakt bleiben.
6. Setzen Sie die Batterie wieder ein.
7. Wenn das Empfängerhalsband normal funktioniert, blinkt das Testlicht in der Grenzzone.
8. Entfernen Sie das Testlicht und ziehen Sie die Kontaktstifte mit einer Zange eine halbe Umdrehung über den Punkt hinaus fest, bis zu dem Sie sie mit der Hand schrauben konnten.

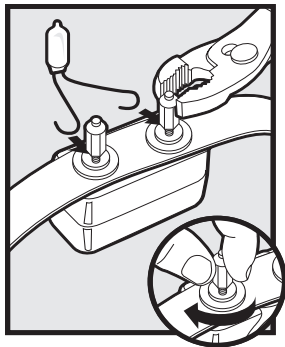

Bewahren Sie das Testlicht für künftige Tests auf.

Anmerkung: Wenn das Testlicht nicht blinkt, dann installieren Sie eine neue Batterie und wiederholen Sie den Test. Wenn das Licht immer noch nicht blinkt, dann nehmen Sie mit dem Kundendienstzentrum unter 1-800-732-2677 Kontakt auf.

Benutzungsbedingungen und Haftungsbeschränkung

1. Benutzungsbedingungen

Dieses Produkt wird Ihnen unter der Voraussetzung angeboten, dass Sie die hierin enthaltenen Verkaufs- und Lieferbedingungen und Hinweise ohne Änderung akzeptieren. Die Benutzung dieses Produkts unterstellt die Akzeptanz aller derartigen Verkaufs- und Lieferbedingungen und Hinweise.

2. Sachgemäße Verwendung

Dieses Produkt wurde zur Verwendung bei Tieren entwickelt, die Training benötigen. Aufgrund des besonderen Temperaments Ihres Hundes kann es unter Umständen nicht funktionieren. Wir empfehlen Ihnen, dass Sie dieses Produkt nicht verwenden, wenn Ihr Hund weniger als 3,6 kg wiegt oder aggressiv ist. Wenn Sie nicht sicher sind, ob es für Ihren Hund geeignet ist, sprechen Sie bitte mit Ihrem Tierarzt oder einem geprüften Hundetrainer.

Zur sachgemäßen Verwendung gehört, dass Sie den gesamten Leitfaden durchlesen, der mit Ihrem Produkt geliefert wurde, sowie alle besonderen Warnhinweise.

3. Keine ungesetzliche oder verbotene Verwendung

Dieses Produkt wurde nur zur Verwendung bei Tieren entwickelt. Dieses Hundetrainingsgerät ist nicht dazu gedacht, Schaden oder Verletzungen zuzufügen oder zu provozieren. Die Verwendung dieses Produkts auf eine Weise, die nicht beabsichtigt ist, könnte eine Verletzung von Bundes-, Staats- oder lokalen Gesetzen darstellen.

4. Haftungsbeschränkung

Auf keinen Fall ist Radio Systems Corporation haftbar für irgendwelche direkten, indirekten, strafrechtlichen, zufälligen, besonderen oder Folgeschäden noch für andere Schäden gleich welcher Art, die sich

aus dem Gebrauch oder Missbrauch dieses Produkts ergeben oder damit zusammenhängen. Der Käufer trägt alle Risiken und übernimmt die gesamte Haftung im Zusammenhang mit der Verwendung dieses Produkts.

5. Änderung der Verkaufs- und Lieferbedingungen

Radio Systems Corporation behält sich das Recht vor, die Verkaufs- und Lieferbedingungen und Hinweise zu ändern, in deren Rahmen das Produkt angeboten wird.

Achtung

Das drahtlose Funkzaunsystem für Haustiere „Pet Containment System™“ ist KEIN fester Zaun. Es wurde dazu entwickelt, um als Abschreckung zu dienen und Haustiere durch einen statischen Stromreiz an die Grenze des ihnen zugedachten Bereichs zu erinnern. Es ist wichtig, dass Sie das Training Ihres Hundes regelmäßig wiederholen. Da die Toleranzschwelle für die statischen Stromreize von einem Tier zum anderen schwankt, kann Radio Systems Corporation NICHT garantieren, dass das System einen Hund in allen Fällen daran hindert, den ihm zugedachten Bereich zu verlassen. Nicht allen Hunden kann beigebracht werden, die Grenzzone nicht zu übertreten! Sollten Sie berechtigten Grund zur Annahme haben, dass Ihr Hund eine Gefahr für andere oder sich selbst darstellen könnte, wenn er nicht am Übertreten der Grenzzone gehindert wird, dann sollten Sie sich nicht ausschließlich auf das drahtlose Funkzaunsystem für Haustiere „Pet Containment System™“ verlassen, um Ihr Tier zurückzuhalten. Radio Systems Corporation ist NICHT haftbar für eventuelle Sach-, Vermögens- oder Folgeschäden, die entstehen, falls ein Tier die Grenze überschreitet.

Hoe werkt het systeem?

Het PetSafe Wireless Pet Containment System™ is veilig, comfortabel en doeltreffend voor alle huisdieren die meer dan 3,6 kg wegen. Het systeem zendt een radiosignaal uit in alle richtingen over een afstand van 27 meter. U kunt het gebied van uw hond tijdelijk afbakenen met grensvlaggetjes als visueel hulpmiddel bij de africhting van het dier. Uw hond heeft een halsbandontvanger om met contactpunten die met de hals in aanraking zijn. Zodra het dier is afgericht, mag het vrij rondlopen binnen zijn gebied. Wanneer het dier bij het grensgebied komt, geeft de halsbandontvanger een waarschuwingston gevolgd door een veilige elektrische correctie via de contactpunten om de aandacht van het dier te trekken, zodat het binnen zijn gebied blijft.

De halsbandontvanger klaarmaken

Op de halsbandontvanger worden standaard de korte contactpunten aangebracht. Gebruik de lange contactpunten voor dieren met lange of dikke vacht. Schroef de contactpunten met een tang nog een halve draai vaster dan ze met de vingers kunnen worden aangedraaid. Controleer wekelijks of ze nog goed vastzitten.

Halsbandontvanger

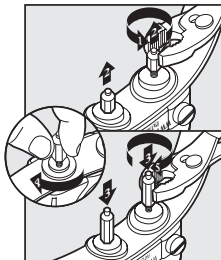
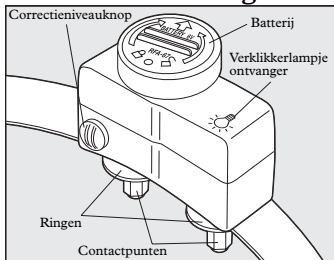

Batterij plaatsen en verwijderen

Opmerking: Plaats de batterij niet wanneer het dier de halsbandontvanger om heeft.

Deze halsbandontvanger werkt op een vervangbare PetSafe® batterij (RFA-67). Deze unieke batterij werd ontworpen om batterijen makkelijker te kunnen vervangen en ze beter bestand te maken tegen vocht.

Plaats de batterij zodat de symbolen op de batterij (pijl) en de halsbandontvanger (driehoekje) tegenover elkaar komen te liggen. Gebruik een muntstuk om de batterij in wijzerzin te draaien tot het pijltje tegenover het slotsymbooltje in het vak komt te liggen.

Om de batterij te verwijderen, draait u die in tegenwijzerzin. **PROBEER NIET** om in de batterij te kerven of open te maken. Ontdoe u op gepaste wijze van batterijen.

Bij heel wat detailhandelaars vindt u een PetSafe® batterij (RFA-67). Neem contact op met het Customer Care Center op het nummer 1-800-732-2677 of surf naar onze website: www.petsafe.net voor adressen in uw buurt.

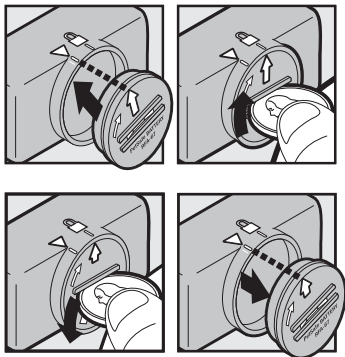

Elektrisch correctieniveau instellen

Opmerking: de fabrieksinstelling voor uw halsbandontvanger is Enkel Piepen.
Neem alle stappen door vooraleer u het elektrische correctieniveau probeert in te stellen.

1. Verwijder het doorzichtige plastic afdekplaatje met een muntstuk zodat de correctieniveaunknop vrijkomt.
2. Zorg ervoor dat er een batterij in het apparaat zit, druk op de correctieniveaunknop en laat die los wanneer het LED-verklikkerlampje op de ontvanger oplicht.
3. Het LED-verklikkerlampje op de ontvanger knippert een aantal keer en geeft zo het elektrische correctieniveau aan.
4. Verhoog het elektrische correctieniveau door de correctieniveaunknop in te drukken en weer los te laten binnen 5 seconden na de vorige reeks knipperlichtjes.
5. Nadat het elektrische correctieniveau is ingesteld, plaatst u het afdekplaatje terug om de correctieniveaunknop te beschermen.

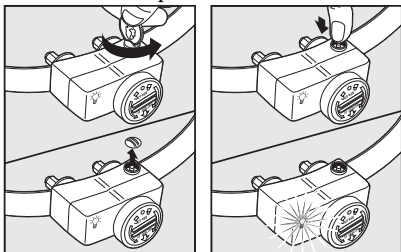

De elektrische correctieniveaus lopen op van 1 tot 6. Als u de correctieniveaunknop indrukt terwijl de halsbandontvanger op niveau 6 staat ingesteld, gaat de halsbandontvanger weer naar niveau 1. Raadpleeg de Functie- en reactietabel om het elektrische correctieniveau te kiezen dat het best bij uw hond past.

Het LED-verklikkerlampje op de ontvanger geeft ook aan wanneer de batterij bijna leeg is en knippert dan om de 4 tot 5 seconden.

Funcctie- en reactietabel

Reactie verklikkerlampje	Elektrisch correctieniveau	Funcctie halsbandontvanger	Temperament van huisdier
1 x knipperen	1	Geen elektrische correctie, Enkel Piepen	
2 x knipperen	2	Geringe elektrische correctie	Timid
3 x knipperen	3	Geringe-middelmatige elektrische correctie	Schuchter of gemiddelde energie
4 x knipperen	4	Middelmatige elektrische correctie	Gemiddelde energie
5 x knipperen	5	Middelmatige-sterke elektrische correctie	Gemiddeld tot veel energie
6 x knipperen	6	Sterke elektrische correctie	Veel energie
Knippert om de 4 tot 5 seconden		Batterij bijna leeg	

Opmerking: begin bij correctieniveau 2 en verhoog het niveau alleen als het dier niet op de elektrische correctie reageert.

De halsbandontvanger aanpassen

Belangrijk: voor een doeltreffende africhting is het van belang om ervoor te zorgen dat de halsbandontvanger goed is aangebracht en goed past. De contactpunten moeten rechtstreeks in contact zijn met de huid van uw huisdier aan de onderkant van de nek.

Voor een juiste pasvorm volgt u deze stappen:

1. Zorg ervoor dat de batterij niet in de halsbandontvanger zit.
2. Laat uw huisdier gewoon rechtop staan, in een makkelijke houding.
3. Om de waarschuwingston makkelijker te horen, brengt u de halsbandontvanger bij het dier aan met het logo van de ontvanger naar boven toe.
4. Breng de contactpunten in het midden van de onderkant van de nek aan, zodat ze de huid raken.

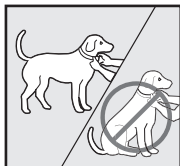

Heeft uw hond een lange of dikke vacht, maak dan gebruik van de meegeleverde lange contactpunten die door de vacht heen reiken.

Opmerking: Soms is het nodig om de vacht rondom de contactpunten wat weg te knippen zodat er zeker steeds contact mogelijk is.

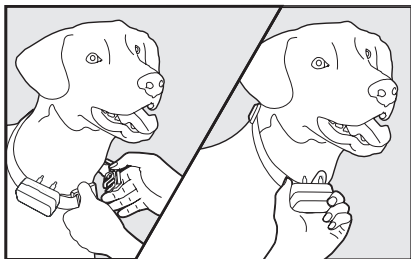

5. Controleer of de halsbandontvanger niet te strak zit door een vinger tussen het uiteinde van een contactpunt en de hals van het dier te steken. De halsband moet goed aanpassen, maar mag niet hinderen.

6. Laat uw hond een paar minuten wennen aan de halsbandontvanger en controleer dan opnieuw of hij nog goed vast zit. Doe dat nogmaals wanneer het dier helemaal gewend raakt aan de halsbandontvanger.

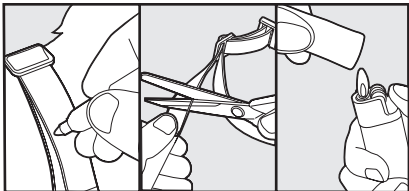

7. Knip de halsband als volgt bij:
- Markeer de gewenste lengte van de halsbandontvanger met een pen. Laat voldoende ruimte over als het dier nog niet volgroeid is of een dikke wintervacht krijgt.
 - Verwijder de halsbandontvanger en knip het overtollige stuk eraf.
 - Voor u de halsbandontvanger weer bij het dier aanbrengt, zorgt u er best voor dat het uiteinde niet gaat rafelen door het even dicht te schroeien met een aansteker.

Belangrijk: Voor comfortabel, veilig en doeltreffend gebruik, zorgt u best hiervoor:

- Tijdens de eerste 2 weken africhting gebruikt u het apparaat niet op uw huisdier zonder rechtstreeks toezicht.
- Controleer of het apparaat goed aanpast en niet te hard aangesnoerd is. Er moet makkelijk een vinger tussen het contactpunt en de huid van het dier passen.
- Uw huisdier moet dagelijks grondig onderzocht worden op tekenen van uitslag of irritatie.
- Als u uitslag of irritatie opmerkt, gebruik de halsbandontvanger dan een paar dagen niet meer.
- Als deze tekenen langer dan 48 uur zichtbaar blijven, raadpleeg uw dierenarts.

- De hals van het dier en de contactpunten moeten wekelijks worden gereinigd met een washandje en milde zeep, en grondig nagespoeld.

Er bestaat een aandoening die drukletsel heet en inhoudt dat de huid als gevolg van overmatige en langdurige druk tegen de contactpunten afsterft. Ze kan zich voordoen wanneer bovenstaande stappen niet in acht worden genomen.

De halsband opnieuw bevestigen

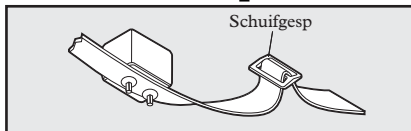

Door de schuifgesp gaat de halsband niet te los zitten rond de nek van uw huisdier.

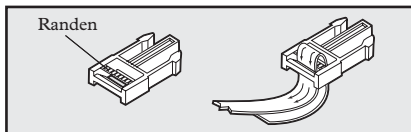

De randen moeten omhoog gericht zijn; de halsband raakt los als hij niet goed is bevestigd.

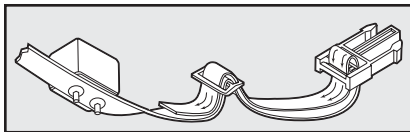

Met uw hond zijn gebied verlaten

Belangrijk: Doe de halsbandontvanger af en laat die achter in het gebied.

Zodra uw hond zijn gebied kent, zal hij dat niet zomaar meer verlaten voor een wandeling of een ritje met de wagen.

Optie 1: Vervang de halsbandontvanger door een gewone halsband. Zet uw hond in een auto die zich binnen zijn gebied bevindt en verlaat het gebied met de wagen.

Optie 2: Vervang de halsbandontvanger door een gewone halsband en leiband. Wandel met uw hond het gebied uit en geef hem een commando zoals “OK” op een bepaalde plek in het grensgebied (het uiteinde van de oprit, het voetpad enz.). Verlaat het gebied altijd met de hond aan de leiband vanaf deze precieze plek. Zo leert uw hond dat hij zijn gebied alleen mag verlaten aan de leiband, op deze exacte plek en vergezeld van een persoon. Aanvankelijk moet u uw hond misschien overtuigen om zijn gebied te verlaten met een snoepje en veel verbale beloningen.

Opmerking: U kunt het dier ook het gebied uit dragen.



Problemen oplossen

De halsbandontvanger piept niet wanneer het grensgebied wordt ingesteld.

- De pieptoon kan moeilijk hoorbaar zijn bij lawaai.
- Plaats het testlampje zoals aangegeven bij de “Instructies testlampje” en gebruik het om te bepalen waar het gebied zich bevindt.
- Controleer of de zender juist is afgesteld en plaats een nieuwe batterij binnen 1,5 meter van de zender.

De halsbandontvanger piept niet of geeft geen elektrische correctie.

- Controleer of de zender op een stopcontact is aangesloten, aanstaat, het stroomlampje brandt en of de bediening op de gewenste manier is ingesteld.
- Controleer of de batterij van de ontvanger correct is geplaatst.
- Vervang de batterij binnen een straal van 1,5 meter van de zender.

De halsbandontvanger piept overal.

- Controleer of de zender op een stopcontact is aangesloten, aanstaat, het stroomlampje brandt en of de bediening op de gewenste manier is ingesteld.
- Breng de halsbandontvanger binnen een bereik van 1,5 meter van de zender voor een reset.

<p>De halsbandontvanger piept buitenshuis.</p>	<ul style="list-style-type: none"> • Zorg ervoor dat de zender aan staat en is ingesteld volgens de richtlijnen. • Zorg ervoor dat het hele huis binnen het gebied valt. Misschien moet de zender worden verplaatst om dat te doen. • Bij het verplaatsen van de zender doet u de halsbandontvanger bij het dier af alvorens u de zender af zet.
<p>De halsbandontvanger wordt in het midden van de tuin geactiveerd.</p>	<ul style="list-style-type: none"> • De halsbandontvanger wordt geactiveerd als hij het zendersignaal niet meer ontvangt. Soms gebeurt het dat er een zich groot metalen voorwerp tussen de halsbandontvanger en de zender bevindt, dat de oriëntatie van de halsbandontvanger verandert nabij het grensgebied of dat “elektronische interferentie” in de omgeving het signaal stoort. Als het probleem zich blijft voordoen, kunt u proberen de zender te verplaatsen en het gebied opnieuw in te stellen.
<p>De halsbandontvanger piept maar mijn huisdier reageert niet op de elektrische correctie.</p>	<ul style="list-style-type: none"> • Zorg ervoor dat het elektrische correctieniveau op stand 2 of hoger staat ingesteld. • Test de halsbandontvanger met het testlampje. • Als het testlampje knippert, controleer dan of de halsbandontvanger goed aanpast. • Knip de vacht van het dier bij waar de contactpunten de nek raken en/of maak gebruik van de langere contactpunten. • Stel het elektrische correctieniveau hoger in. • Herhaal de africhtingstappen om de africhting te versterken.

<p>Mijn hond reageert heftig op de elektrische correctie en is nu erg bang.</p>	<ul style="list-style-type: none"> • Stel het elektrische correctieniveau lager in. • Zorg ervoor dat u de situatie in de hand houdt wanneer uw hond zijn eerste elektrische correcties krijgt (houd het dier aan een leiband die u bevestigt aan een andere, niet-metalen halsband) en leid hem naar het gebied terwijl u hem verbaal belooft. Als het dier toch angstig blijft, stel de africhting dan even uit en begin de volgende dag opnieuw. Zorg ervoor dat alle africhtingsessies leuk eindigen met veel belonen en spelen.
<p>Ik stelde het gebied in en nadat ik de grenscontroleknop lager had gezet, gaf de halsbandontvanger geen pieptonen of correcties meer.</p>	<ul style="list-style-type: none"> • Mogelijk hebt u de grenscontroleknop te snel lager gezet, waardoor de halsbandontvanger werd uitgeschakeld. Dit is een veiligheidsmechanisme dat het dier moet beschermen wanneer de stroom van de zender uitvalt. Breng de halsbandontvanger binnen een straal van 1,5 meter van de zender, zet de grenscontroleknop op “8” en stel het grensgebied opnieuw in. Zorg ervoor dat u daarbij de knop langzaam lager zet.

Instructies testlampje

Belangrijk: Verwijder het testlampje alvorens u de halsbandontvanger bij het dier om doet.

1. Stel de halsbandontvanger op elektrisch correctieniveau 6 in.
2. Verwijder de batterij.
3. Maak de contactpunten los met een tang.
4. Plooi de draadjes rond de basis van elk contactpunt.
5. Draai de contactpunten met de vingers weer vast, zorg ervoor dat de draadjes in contact blijven met de basis van de contactpunten.
6. Vervang de batterij.
7. Het testlampje zal binnen het grensgebied knipperen wanneer de halsbandontvanger goed werkt.
8. Verwijder het testlampje en draai de contactpunten weer aan met een tang, een halve draai vaster dan ze met de vingers kunnen worden aangedraaid.

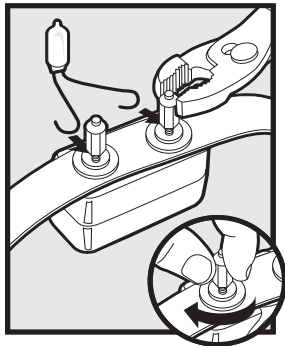

Bewaar het testlampje voor eventueel later gebruik.

Opmerking: als het testlampje niet knippert, plaats dan een nieuwe batterij en doe de test opnieuw. Als het testlampje dan nog steeds niet knippert, neemt u contact op met het Customer Care Center op het nummer 1-800-732-2677.

Gebruiksvoorwaarden en aansprakelijkheid

1. Gebruiksvoorwaarden

Dit product wordt u aangeboden op voorwaarde dat u zonder voorbehoud instemt met de genoemde voorwaarden en opmerkingen. Het gebruik van dit product houdt in dat u al deze voorwaarden en opmerkingen aanvaardt.

2. Gepast gebruik

Dit product werd ontworpen voor gebruik met dieren die men wil africhten. Mogelijk valt het temperament van uw huisdier niet te combineren met dit product. We bevelen aan om het product niet te gebruiken bij dieren die minder dan 3,6 kg wegen of bij agressieve dieren. Als u niet zeker weet of dit product voor uw dier geschikt is, ga dan te rade bij uw dierenarts of een gekwalificeerd africhter.

Het gepaste gebruik omvat het lezen van de volledige, bij het product meegeleverde gids en de specifieke waarschuwingen.

3. Geen onwettig of verboden gebruik

Dit product werd enkel ontworpen voor gebruik met huisdieren. Dit africhtingtoestel is niet bedoeld om dieren te pijnigen, verwonden of tergen. Als u dit product voor andere dan de bestemde doeleinden gebruikt, overtreedt u mogelijk federale of lokale wetten.

4. Beperkte aansprakelijkheid

In geen geval is Radio Systems Corporation aansprakelijk voor rechtstreekse, onrechtstreekse, strafrechtelijke, incidentele, bijzondere of gevolgschade, of enige andere schade voortvloeiend uit het gebruik of misbruik van dit product. De koper neemt alle risico's en aansprakelijkheid voor het gebruik van dit product op zich.

5. Wijziging van voorwaarden

Radio Systems Corporation behoudt zich het recht voor om de voorwaarden en opmerkingen m.b.t. de aanbieding van dit product te wijzigen.

Opgelet

Het PetSafe Wireless Pet Containment System™ is GEEN vaste afbakening. Het systeem werd ontworpen als een soort afschrikmiddel om huisdieren er via een elektrische correctie aan te herinneren dat ze binnen een bepaald gebied moeten blijven. Het is van belang om de africhting van het dier geregeld bij te stellen. Aangezien niet elk huisdier de elektrische correctie op dezelfde manier aanvoelt, KAN Radio Systems Corporation NIET garanderen dat het systeem in alle gevallen een dier binnen het afgebakende gebied kan houden. Niet alle huisdieren kunnen immers zo afgericht worden dat ze de grens zeker niet overschrijden! Als u dus denkt dat uw dier een gevaar kan vormen voor anderen of zichzelf schade kan toebrengen als het een bepaald gebied verlaat, mag u NIET uitsluitend vertrouwen op het PetSafe Wireless Pet Containment System™ om het dier binnen dat bepaalde gebied te houden. Radio Systems Corporation is NIET aansprakelijk voor schade aan eigendommen, economische schade of onrechtstreekse schade als gevolg van een dier dat het door het systeem afgebakende gebied verlaat.

Cómo funciona el sistema

El PetSafe Wireless Pet Containment System^{MC} ha demostrado ser seguro, cómodo y eficaz para todos los perros de más de 3,6 kg. El sistema funciona transmitiendo una señal de radio hasta 27 metros en todas direcciones. Se define temporalmente esta zona del animal doméstico con banderas de límites para visualizar la zona y para entrenar al animal. El animal lleva un collar receptor con puntos de contacto con el cuello. Una vez esté entrenado, puede correr libremente por su zona. Cuando el perro llega a la zona de límites, el collar receptor emite un pitido de aviso antes de proporcionar una corrección estática de seguridad a través de los puntos de contacto para llamarle la atención hasta que vuelva a su área.

Prepare el collar receptor

El collar receptor viene con puntos de contacto cortos instalados. Utilice los puntos de contacto largos para perros con pelo largo o espeso. Apriete medio giro los puntos de contacto con alicates más allá del ajuste del dedo. Compruebe semanalmente el ajuste.

Collar receptor

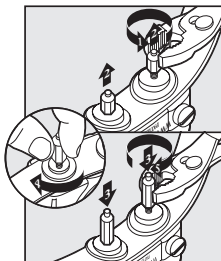
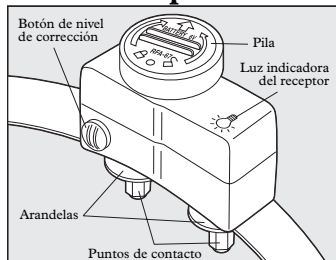

Para instalar y extraer la pila

Nota: No instale la pila mientras el perro lleve el collar receptor.

Este collar receptor utiliza una pila PetSafe^{MR} (RFA-67). Esta única pila está diseñada para facilitar el cambio de pila y aumentar la impermeabilidad.

Para instalar la pila, alinee los símbolos de la pila (flecha) y el collar receptor (triángulo). Utilice una moneda grande para girar la pila en sentido de las agujas del reloj hasta que la flecha se alinee con el símbolo de cierre de la caja.

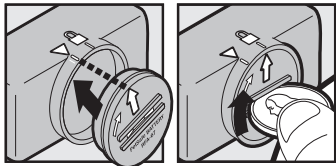

Para extraer la pila, gire la pila en sentido contrario a las agujas del reloj con una moneda grande. **NO** intente abrir la pila. Asegúrese de desechar adecuadamente la pila usada.

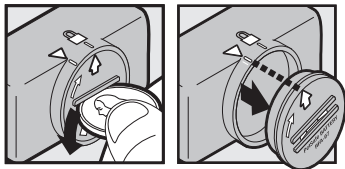

Los repuestos de pilas PetSafe^{MR} (RFA-67) pueden encontrarse en muchas tiendas. Póngase en contacto con el Centro de Asistencia al Cliente al 1-800-732-2677 o visite nuestra página Web en www.petsafe.net para localizar la tienda más cercana.

Para ajustar el nivel de corrección estática

Nota: El collar receptor viene ajustado de fábrica para sólo pitido.

Lea todos los pasos antes de intentar ajustar el nivel de corrección estática.

1. Quite la cubierta de plástico transparente con una moneda para exponer el botón de nivel de corrección.
2. Con la pila instalada, pulse el botón de nivel de corrección y suéltelo cuando se encienda la luz indicadora del LED del receptor.
3. La luz indicadora de LED del receptor emite una serie de parpadeos que representan el nivel de corrección estática.
4. Aumente el nivel de corrección estática pulsando y soltando el botón de nivel de corrección antes de 5 segundos de la anterior serie de parpadeos.
5. Después de ajustar el nivel de corrección estática, vuelva a poner la tapa del botón para protegerlo.

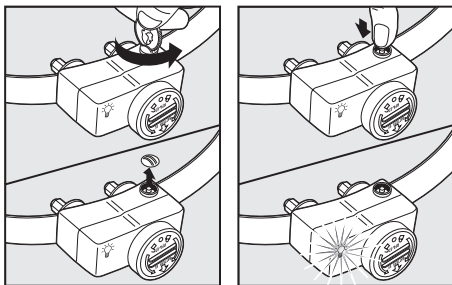

Los niveles de corrección estática aumentan de potencia de 1 a 6. Si se aprieta el botón de nivel de corrección cuando el collar receptor está en el nivel 6, el collar receptor vuelve al nivel 1. Consulte la Tabla de Función y Respuesta para elegir el nivel que mejor se adapte a su perro.

La luz indicadora de LED del receptor actúa como un indicador de pila baja, parpadeando cada 4 ó 5 segundos cuando es necesario cambiarla.

Tabla de Función y Respuesta

Respuesta de luz indicadora	Nivel de corrección estática	Función del collar receptor	Carácter del perro
1 Parpadeo	1	Sin corrección estática, Sólo pitido	
2 Parpadeos	2	Corrección estática baja	Tímido
3 Parpadeos	3	Corrección estática media-baja	Tímido o promedio
4 Parpadeos	4	Corrección estática media	Energía media
5 Parpadeos	5	Corrección estática media-alta	Energía alta o media
6 Parpadeos	6	Corrección estática alta	Energía alta
Parpadea una vez cada 4 a 5 segundos		Indica pila baja	

Nota: Inicie el adiestramiento con el nivel de corrección 2 y aumente sólo si su perro no responde a la corrección estática.

Ajuste del collar receptor

Importante: El ajuste y la colocación adecuados del collar receptor son importantes para un adiestramiento efectivo. Los puntos de contacto deben tocar directamente la piel del perro debajo del cuello.

Para asegurar un ajuste correcto, siga los siguientes pasos:

1. Asegúrese de que la pila no esté instalada en el collar receptor.
2. Empiece con el perro cómodamente de pie.
3. Para que sea más fácil oír el pitido de advertencia, coloque el collar receptor en el perro con el lado del logo del receptor hacia arriba.
4. Centre los puntos de contacto debajo del cuello del perro, tocando la piel. Si el perro tiene un pelo largo o espeso, utilice los puntos de contacto largos que se incluye

para el contacto a través del pelo. *Nota: A veces será necesario cortar un poco el pelo alrededor de los puntos de contacto para asegurar que el contacto sea consistente.*

5. Compruebe el ajuste del collar receptor introduciendo un dedo entre el final del punto de contacto y el cuello del perro. El ajuste debe ser ceñido pero sin que le apriete demasiado.
6. Deje que el perro lleve el collar durante unos minutos, luego vuelva a comprobar el ajuste. Cuando el perro esté más cómodo con el collar receptor, compruebe otra vez el ajuste.

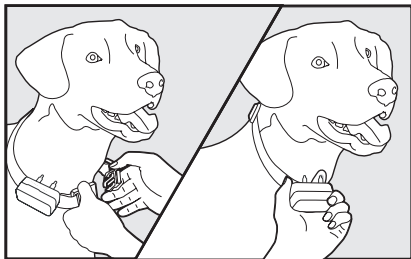
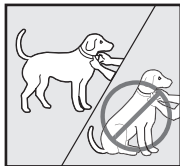

7. Recorte el collar de la siguiente forma:

- a. Marque la longitud deseada del collar receptor con un bolígrafo. Deje un margen para el crecimiento si su perro es aún joven o si le crece un pelo muy espeso.

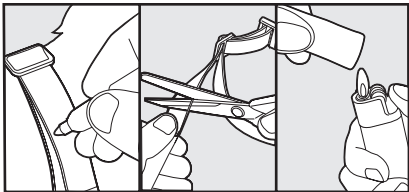

- b. Quite el collar receptor del perro y corte la parte sobrante.
c. Antes de volver a ponérselo, selle el extremo del collar cortado aplicando una llama a lo largo del extremo deshilachado.

Importante: Para una comodidad, seguridad y eficacia del producto, asegúrese de lo siguiente:

- Durante las 2 primeras semanas, no utilice el dispositivo de adiestramiento en el perro sin una supervisión directa.
- Para evitar una presión excesiva, compruebe el ajuste introduciendo un dedo entre el punto de contacto y la piel del perro.
- Examine con cuidado al perro diariamente para comprobar que no haya señales de erupciones cutáneas o ulceraciones.
- Si observa una erupción cutánea o ulceración, deje de ponerle el collar receptor durante unos días.
- Si esta situación persiste durante más de 48 horas, consulte a su veterinario.
- Lave el cuello del perro y los puntos de contacto semanalmente con una toalla y jabón suave, luego enjuáguelo totalmente.

Si no se siguen los anteriores pasos, puede producirse lo que se conoce como necrosis por presión, que es una desvitalización de la piel debida a un excesivo y prolongado contacto contra los puntos de contacto.

Para volver a pasar el collar

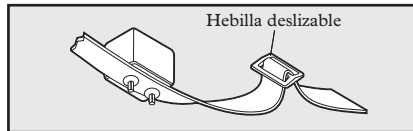

La hebilla evita que el collar se afloje alrededor del cuello del perro.

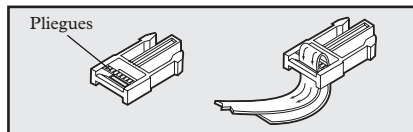

Los pliegues deben estar hacia arriba; el collar resbalará si no se ensarta correctamente.

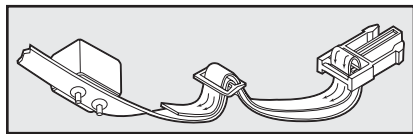

Llevar al perro fuera de su zona

Importante: Quítele el collar receptor y déjelo en la zona del perro.

Cuando el perro aprenda la zona de límites, no querrá cruzarla ni para pasear o ir en coche.

Opción 1: Sustituya el collar receptor por un collar normal. Meta al perro dentro de un coche que esté dentro de la zona y condúzcalo fuera de la misma.

Opción 2: Sustituya el collar receptor por un collar y correa normales. Saque al perro fuera de su zona a la vez que le da una orden como “Vale” en un lugar específico de la zona de límites (el final del camino de acceso, acera, etc.). Salga siempre de la zona con una correa por el mismo lugar y el perro asociará salir de la zona sólo con correa, sólo por este lugar, y sólo con una persona. Inicialmente puede que necesite convencer al perro de salir de la zona con un obsequio de comida y mucho encomio.

Nota: Quizás tenga que sacar al perro en brazos de su zona.

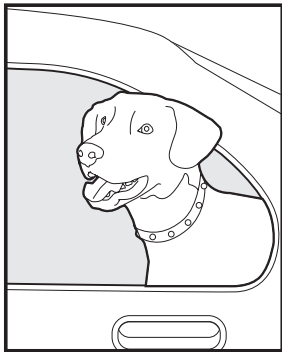

Solución de problemas

El collar receptor no emite pitidos cuando se instala la zona de límites.

- Puede ser difícil oír el pitido en un entorno ruidoso.
- Instale la luz de prueba tal como se ha explicado en la sección “Instrucciones de luz de prueba”, y utilícela para determinar el emplazamiento de la zona de límites.
- Compruebe que el transmisor está instalado de acuerdo con las normas e instale una nueva pila a menos de 1,5 m del transmisor.

El collar receptor no emite pitidos ni produce corrección estática.

- Compruebe que el transmisor esté enchufado a una salida, que esté encendido, que la luz de alimentación esté encendida, y que los controles del transmisor estén establecidos en los ajustes deseados.
- Compruebe la pila del receptor para asegurar que esté adecuadamente instalada.
- Cuando cambie la pila, hágalo a menos de 1,5 m del transmisor.

El collar receptor emite pitidos en todas partes.

- Compruebe que el transmisor esté enchufado a una salida, que esté encendido, que la luz de alimentación esté encendida, y que los controles del transmisor estén establecidos en los ajustes deseados.
- Lleve el collar receptor a menos de 1,5 m del transmisor para su reajuste.

<p>El collar receptor emite pitidos dentro de la casa.</p>	<ul style="list-style-type: none"> • Asegúrese de que el transmisor esté encendido y ajustado de acuerdo con las normas. • Asegúrese de que toda la casa esté dentro de la zona del perro. Puede que haya que trasladar el transmisor y ajustar la zona del perro para incluir toda la casa. • Si vuelve a resituar el transmisor, quite el collar receptor del perro antes de apagar el transmisor.
<p>El collar receptor se activa a mitad del terreno.</p>	<ul style="list-style-type: none"> • El collar receptor se activa cuando pierde la señal del transmisor. Esto a veces ocurre cuando hay un objeto metálico grande entre el collar receptor y el transmisor, cuando la orientación del collar receptor cambia cerca de la zona de límites, o cuando el “ruido electrónico” del entorno interfiere con la señal. Si sigue produciéndose este fenómeno, considere la posibilidad de resituar el transmisor y reajustar la zona del perro.
<p>El collar receptor emite pitidos pero el perro no responde a la corrección estática.</p>	<ul style="list-style-type: none"> • Asegúrese de que el nivel de corrección estática esté en 2 o superior. • Compruebe el collar receptor con la luz de prueba. • Si la luz de prueba parpadea, compruebe el ajuste del collar receptor. • Recorte el pelo del perro allí donde los puntos de contacto tocan con el cuello y/o cambie a puntos de contacto más largos. • Aumente el nivel de corrección estática. • Repita los pasos del adiestramiento para reforzarlo.

<p>Mi perro reacciona mucho a la corrección estática y se asusta.</p>	<ul style="list-style-type: none"> • Disminuya el nivel de corrección estática. • Asegúrese de que está en control de la situación cuando el perro recibe sus primeras correcciones estáticas (llévelo en una correa unida a un collar separado, no metálico), condúzcalo hacia su zona y felicítelo. Si el perro sigue estando asustado, suspenda el adiestramiento y empiece otra vez el próximo día. Asegúrese de terminar cada sesión de adiestramiento con un tono positivo con mucho juego y felicitación.
<p>Estaba instalando la zona del perro y, cuando bajé el selector de control de límites, el collar receptor dejó de pitar y corregir.</p>	<ul style="list-style-type: none"> • Puede que haya bajado el selector de control de límites demasiado deprisa, lo cual ha hecho que el collar receptor haya pasado al modo de fallo de alimentación. Esto es un dispositivo de seguridad diseñado para proteger al perro cuando se corta la corriente del transmisor. Con el collar receptor a menos de 1,5 m del transmisor, ponga el selector de control de límites a “8” y reajuste la zona de límites, bajando lentamente el selector.

Instrucciones de luz de prueba

Importante: Quite la luz de prueba antes de colocar el collar receptor en el perro.

1. Ponga el collar receptor al nivel de corrección estática 6.
 2. Extraiga la pila.
 3. Afloje los puntos de contacto con alicates.
 4. Doble los cables alrededor de la base de cada punto de contacto.
 5. Apriete a mano los puntos de contacto, comprobando que los cables estén en contacto con las bases de los puntos de contacto.
 6. Cambie la pila.
 7. La luz de prueba parpadeará en la zona de límites si el collar receptor funciona correctamente.
 8. Quite la luz de prueba y apriete los puntos de contacto con alicates medio giro más del ajuste del dedo.
- Guarde la luz de prueba para otras comprobaciones.

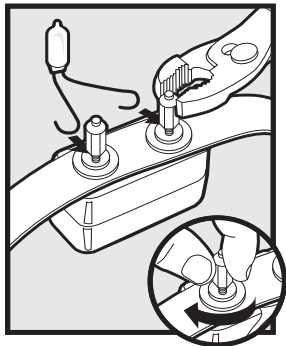

Nota: Si la luz de prueba no parpadea, instale una nueva pila y vuelva a hacer la comprobación. Si la luz de prueba sigue sin parpadear, contacte con el Centro de Asistencia al Cliente al 1-800-732-2677.

Condiciones de uso y limitación de responsabilidad

1. Condiciones de uso

Este producto se ofrece bajo condición de su aceptación sin modificación de los términos, condiciones y avisos aquí contenidos. El uso de este producto implica la aceptación de estos términos, condiciones y avisos.

2. Uso adecuado

Este producto está diseñado para su uso con animales domésticos a los que se quiera adiestrar. El carácter específico de su animal doméstico puede impedir que este producto funcione. No recomendamos utilizar este producto si el animal doméstico pesa menos de 3,6 kg o si es agresivo. Si no está seguro de que este producto sea adecuado para su animal doméstico, consulte al veterinario o a un entrenador profesional.

El uso adecuado incluye examinar todo el Manual proporcionado con el producto y cualquier advertencia que se haga.

3. Uso ilegal o prohibido

Este producto está diseñado para su uso exclusivo con animales domésticos. Este dispositivo de adiestramiento de animales domésticos no está pensado para dañar, lastimar ni provocar. El uso de este producto para otros fines para los que no esté destinado puede representar una violación de las leyes estatales, autonómicas o locales.

4. Limitación de responsabilidad

Radio Systems Corporation no será en ningún caso responsable por ningún perjuicio directo, indirecto, punitivo, incidental, especial o consecuente, ni por ningún otro perjuicio, sea cual sea, que se produzca como consecuencia de o relacionado con el uso o mal uso de este producto. El comprador asume todos los riesgos y toda la responsabilidad del uso de este producto.

5. Modificación de los términos y condiciones

Radio Systems Corporation se reserva el derecho de cambiar los términos, condiciones y avisos bajo los que se ofrece este producto.

Precaución

El PetSafe Wireless Pet Containment System^{MC} NO es una barrera sólida. El sistema está pensado para actuar como un impedimento que recuerde a los animales domésticos, mediante la corrección estática, a que permanezcan dentro de los límites establecidos. Es importante reforzar de forma regular el adiestramiento del animal doméstico. Dado que el nivel de tolerancia de la corrección estática varía de un animal a otro, Radio Systems Corporation NO PUEDE garantizar que, en cualquier caso, el sistema mantendrá a un animal doméstico dentro de los límites establecidos. ¡No todos los animales domésticos pueden ser adiestrados a evitar cruzar los límites! Por tanto, si tiene motivos para pensar que su animal doméstico puede ser un peligro para los demás o puede dañarse a sí mismo si no se le impide cruzar los límites, NO debe confiar solamente en el PetSafe Wireless Pet Containment System^{MC} para confinarlo. Radio Systems Corporation NO se hace responsable de ningún daño a la propiedad, pérdida económica, o por cualquier otro daño resultante de que un animal cruce los límites.

Funzionamento del Sistema

Petsafe Wireless Pet Containment System™ si è dimostrato sicuro, comodo ed efficace per tutti i cani di peso superiore ai 3,6 chilogrammi. Il sistema funziona trasmettendo un segnale radio fino ad un raggio di circa 30 metri in tutte le direzioni. Occorre delimitare temporaneamente l'area destinata al cane con bandierine che serviranno da ausilio visivo durante la fase di addestramento. Il cane indossa un Collare Ricevitore con Punti di Contatto intorno al collo ed una volta addestrato può correre liberamente nella sua area. Quando il cane raggiunge la delimitazione, il Collare Ricevitore invia un segnale acustico prima di passare ad una Correzione Statica sicura tramite i Punti di Contatto per attirare la sua attenzione e farlo ritornare nella sua area.

Preparazione del Collare Ricevitore

Il Collare Ricevitore è fornito con Punti di Contatto corti. Utilizzate i Punti di Contatto lunghi per cani a pelo lungo o folto. Dopo aver serrato i punti di contatto con le dita, stringeteli di un altro mezzo giro utilizzando delle pinze. Controllate il serraggio con frequenza settimanale.

Collare Ricevitore

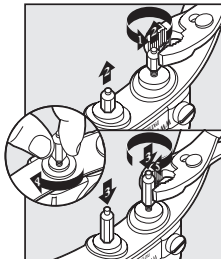
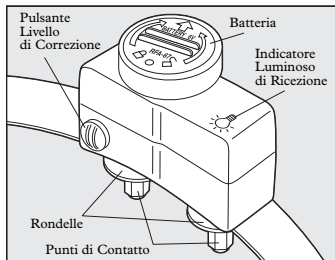

Come Inserire e Rimuovere la Batteria

N.B.: Non installare la batteria quando il cane indossa il Collare Ricevitore.

Il Collare Ricevitore utilizza una batteria sostituibile PetSafe® (RFA-67). Questa batteria esclusiva è stata appositamente studiata per facilitarne la sostituzione e garantire una maggiore impermeabilità.

Per inserire la batteria, allineate i simboli sulla batteria (freccia) ed il Collare Ricevitore (triangolo). Utilizzate una moneta per girare la batteria in senso orario fino ad allineare la freccia con il simbolo di bloccaggio nell'alloggiamento.

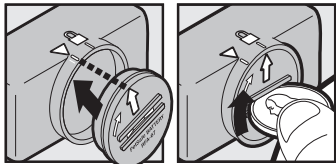

Per rimuovere la batteria, giratela in senso antiorario utilizzando una moneta. **NON CERCATE** di tagliare o aprire con una levetta la batteria. Assicuratevi di eliminare correttamente la batteria usata.

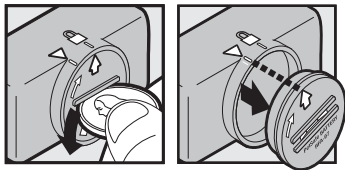

La batteria di ricambio PetSafe® (RFA-67) è reperibile presso numerosi rivenditori. Contattate il Centro di Assistenza Clienti al numero 1-800-732-2677 oppure visitate il nostro sito web www.petsafe.net per l'indirizzo del rivenditore più vicino.

Come Impostare il Livello di Correzione Statica

N.B.: Il Collare Ricevitore è stato impostato di fabbrica su Solo Tono.

Leggete attentamente tutti i punti prima di passare all'impostazione del Livello di Correzione Statica.

1. Rimuovete il coperchio in plastica trasparente dal Pulsante del Livello di Correzione utilizzando una moneta.
2. Con la batteria installata, premete il Pulsante del Livello di Correzione rilasciandolo quando l'indicatore luminoso del Ricevitore (LED) si illumina.
3. L'indicatore luminoso del Ricevitore (LED) lampeggerà diverse volte rappresentando il livello di Correzione Statica.
4. Per aumentare il Livello di Correzione Statica, premete e rilasciate il Pulsante del Livello di Correzione entro 5 secondi dalla prima serie di lampeggi.
5. Dopo aver impostato il Livello di Correzione Statica, riposizionate il coperchio di protezione del Pulsante del Livello di Correzione.

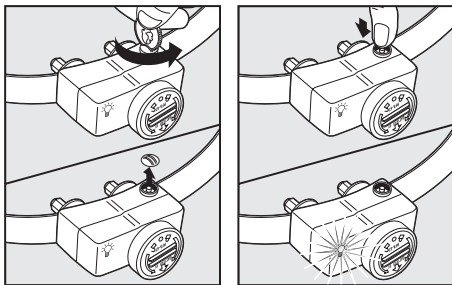

La potenza dei Livelli di Correzione Statica aumenta da 1 a 6. Premendo il Pulsante del Livello di Correzione quando il Collare Ricevitore è sul livello 6, si riporterà il Collare Ricevitore al livello 1. Consultare la Tabella Funzioni e Risposte per scegliere il livello di Correzione Statica più adatto al vostro cane.

L'Indicatore Luminoso del Ricevitore LED agisce da indicatore di batteria scarica lampeggiando ogni 4-5 secondi quando è necessario sostituirla.

Tabella Funzioni e Risposte

Risposta Indicatore Luminoso	Livello di Correzione Statica	Funzione del Collare Ricevitore	Temperamento del canes
1 Lampeggio	1	Nessuna Correzione Statica, Solo Tono	
2 Lampeggi	2	Correzione Statica Bassa	Timido
3 Lampeggi	3	Correzione Statica Medio-Bassa	Timido o Medio
4 Lampeggi	4	Correzione Statica Media	Energia Media
5 Lampeggi	5	Correzione Statica Medio-Alta	Energia Media o Grande
6 Lampeggi	6	Correzione Statica Alta	Grande Energia
Lampeggia una volta ogni 4—5 secondi		Indica Batteria Scarica	

N.B.: Iniziate l'addestramento con il Livello di Correzione 2 ed aumentatelo solo se il cane non risponde alla Correzione Statica.

Posizionamento del Collare Ricevitore

Importante: Il corretto posizionamento del Collare Ricevitore è fondamentale per un addestramento efficace. I Punti di Contatto devono essere direttamente a contatto con la pelle del cane nella parte inferiore del collo.

Per assicurare un posizionamento adeguato, procedete come segue:

1. Assicuratevi che la batteria non sia inserita nel Collare Ricevitore.
2. Fate assumere al cane una comoda posizione eretta.
3. Per sentire bene il segnale acustico, posizionate il Collare Ricevitore con il lato del logo del Ricevitore verso l'alto.
4. Centrate i Punti di Contatto sotto il collo del cane a contatto con la pelle.

Se il pelo è lungo o spesso, utilizzate i Punti di Contatto lunghi.

N.B.: A volte potrebbe essere necessario tagliare il pelo intorno ai Punti di Contatto per garantire un contatto uniforme.

5. Controllate il corretto posizionamento del Collare Ricevitore

inserendo un dito fra l'estremità finale di un Punto di Contatto ed il collo del cane. Il collare deve essere aderente ma non eccessivamente stretto.

6. Lasciate indossare il Collare Ricevitore al cane per qualche minuto, ricontrollate quindi nuovamente l'aderenza mano a mano che il cane si sentirà a proprio agio con il Collare Ricevitore.

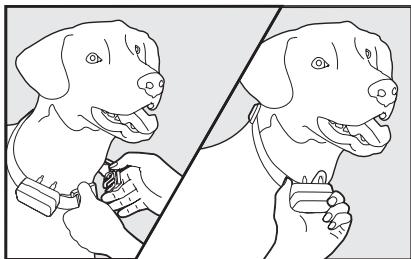
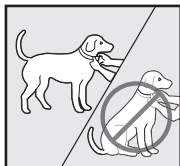

7. Regolate il collare come segue:

- a. Contrassegnate la lunghezza desiderata del Collare Ricevitore con una penna. Tenere il collare un po' più lungo se il cane è piccolo o se in inverno ha un pelo più folto.

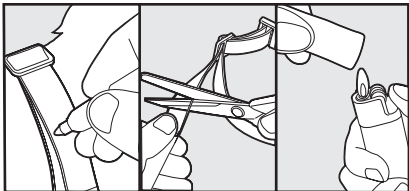

- b. Togliete il Collare Ricevitore e tagliate la lunghezza in eccesso.
c. Prima di rimettere il Collare Ricevitore al cane, sigillate il bordo del collare tagliato utilizzando un accendino.

Importante: Per comodità, sicurezza ed efficacia del prodotto, rispettate quanto segue:

- **Durante le prime 2 settimane di addestramento, non utilizzate il dispositivo di addestramento senza supervisione diretta.**
- **Controllate il posizionamento del Collare Ricevitore per evitare un'eccessiva pressione inserendo un dito fra il Punto di Contatto e la pelle del cane.**
- **Controllate giornalmente il cane per eventuale esantema od irritazione.**
- **Se osservate esantema o irritazione, non usate il Collare Ricevitore per alcuni giorni.**
- **Se la condizione persiste dopo 48 ore, consultate il veterinario.**
- **Lavate settimanalmente il collo del cane ed i Punti di Contatto con un panno bagnato e detergente delicato, risciacquate quindi abbondantemente.**

In caso di mancato rispetto delle istruzioni sopra riportate, potrebbe verificarsi una condizione detta Necrosi da Pressione che comporta una devitalizzazione della pelle dovuta al contatto eccessivo e prolungato della pelle contro i Punti di Contatto.

Come Ri-regolare il Collare

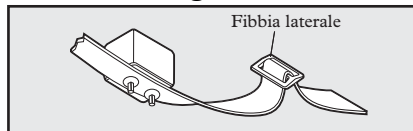

La fibbia laterale impedisce al collare di allentarsi.

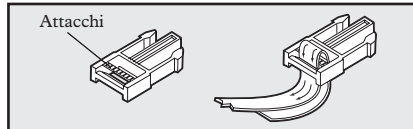

Gli attacchi devono essere rivolti verso l'alto. Il collare scivolerà se non è regolato correttamente.

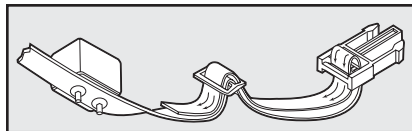

Far Uscire il Cane dall'Area Riservata

Importante: Togliete il Collare Ricevitore e lasciatelo nell'Area Riservata.

Una volta che il cane ha imparato la Zona di Delimitazione, sarà riluttante ad attraversarla per passeggiare o correre.

Opzione 1: Sostituite il Collare Ricevitore con un normale collare. Fate salire il cane in un'auto all'interno dell'Area Riservata e portatelo fuori dall'Area Riservata.

Opzione 2: Sostituite il Collare Ricevitore con un normale collare e guinzaglio. Fate uscire il cane dall'Area Riservata dando un comando come "Va Bene" in un punto ben determinato della Zona di Delimitazione (la fine della strada, sentiero, ecc.). Fate uscire il cane dall'Area Riservata sempre al guinzaglio in modo che associ l'uscita dall'Area Riservata solo al guinzaglio, in quel punto e solo con una persona. Inizialmente, è possibile che dobbiate convincere il cane ad uscire dall'Area Riservata mostrandogli del cibo o lodandolo molto.

N.B.: Potete anche trasportare il cane fuori dall'Area Riservata.

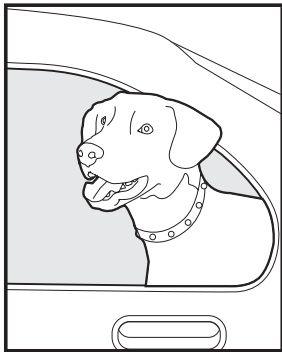

Ricerca Guasti

Il Collare Ricevitore non emette il segnale acustico durante l'impostazione della Zona di Delimitazione.

- Potrebbe essere difficile sentire il segnale acustico in un ambiente rumoroso.
- Installate la Spia di Prova come spiegato nel capitolo "Istruzioni relative alla Spia di Prova" ed utilizzatela per definire la Zona di Delimitazione.
- Controllate che il Trasmettitore sia impostato secondo le direzioni ed inserite una nuova batteria nel raggio di 1,5 metri dal Trasmettitore.

Il Collare Ricevitore non emette il segnale acustico né impartisce la Correzione Statica.

- Controllate che il Trasmettitore sia collegato ad una presa funzionante, che sia acceso, che la Spia di Alimentazione sia su "on" e che i comandi del Trasmettitore siano impostati come desiderato.
- Controllate la batteria del Collare Ricevitore per accertarvi che sia inserita correttamente.
- Quando sostituite la batteria, fatelo nel raggio di 1,5 metri dal Trasmettitore.

Il Collare Ricevitore emette il segnale acustico ovunque.

- Controllate che il Trasmettitore sia collegato ad una presa funzionante, che sia acceso, che la Spia di Alimentazione sia su "on" e che i comandi del Trasmettitore siano impostati come desiderato.
- Controllate che il Collare Ricevitore si trovi nel raggio di 1,5 metri dal Trasmettitore per reimpostarlo.

<p>Il Collare Ricevitore emette il segnale acustico in casa.</p>	<ul style="list-style-type: none"> • Controllate che il Trasmittitore sia acceso ed impostato secondo le direzioni. • Assicuratevi che la casa sia all'interno della Zona Riservata. È possibile che dobbiate spostare il Trasmittitore per regolare la Zona Riservata includendo tutta la casa. • Se spostate il Trasmittitore, togliete il Collare Ricevitore dal cane prima di disattivare il Trasmittitore.
<p>Il Collare Ricevitore si attiva in mezzo al cortile.</p>	<ul style="list-style-type: none"> • Il Collare Ricevitore si attiva quando perde il segnale del Trasmittitore. Questo può verificarsi se un grande oggetto metallico si trova fra il Collare Ricevitore ed il Trasmittitore, se l'orientamento del Collare Ricevitore cambia vicino alla Zona di Delimitazione o se il "rumore elettronico" circostante interferisce con il segnale. Se questo continua a verificarsi, riposizionate il Trasmittitore reimpostando l'Area Riservata.
<p>Il Collare Ricevitore emette il segnale acustico ma il cane non risponde alla Correzione Statica.</p>	<ul style="list-style-type: none"> • Assicuratevi che il Livello di Correzione Statica sia impostato su 2 o livello superiore. • Testate il Collare Ricevitore con la Spia di Prova. • Se la Spia di Prova lampeggia, controllate che il Collare Ricevitore sia posizionato correttamente. • Tagliate il pelo del cane dove i Punti di Contatto toccano il collo e/o utilizzate i Punti di Contatto più lunghi. • Aumentate il Livello di Correzione Statica. • Ripetete la fase di addestramento per una maggiore efficacia.

<p>Il cane reagisce molto alla Correzione Statica diventando pauroso.</p>	<ul style="list-style-type: none"> • Abbassate il Livello di Correzione Statica. • Assicuratevi di avere la situazione sotto controllo quando il cane riceve le prime Correzioni Statiche (tenetelo al guinzaglio attaccato ad un collare separato non in metallo) e dirigetelo verso la Zona Riservata lodandolo. Se il cane rimane pauroso, sospendete l'addestramento e riprendete il giorno dopo. Assicuratevi di concludere sempre l'addestramento positivamente lodando il cane e giocando.
<p>Stavo impostando l'Area Riservata e dopo aver abbassato il Selettore di Controllo della Delimitazione, il Collare Ricevitore non emette più il segnale acustico o non corregge.</p>	<ul style="list-style-type: none"> • È possibile che abbiate abbassato il Selettore di Controllo Delimitazione troppo rapidamente per cui il Collare Ricevitore non riceve alimentazione. Si tratta di una misura di sicurezza studiata per proteggere il cane quando l'alimentazione del Trasmittitore aumenta. Tenendo il Collare Ricevitore nel raggio di 1,5 metri dal Trasmittitore girate il Selettore di Controllo Delimitazione su "8" e reimpostate la Zona di Delimitazione, assicurandovi di abbassare il selettore lentamente.

Istruzioni per la Spia di Prova

Importante: Rimuovete la Spia di Test prima di mettere il Collare Ricevitore al cane

1. Impostate il Collare Ricevitore sul Livello di Correzione Statica 6.
2. Rimuovete la batteria.
3. Allentate i Punti di Contatto utilizzando delle pinze.
4. Piegate i piombini intorno alla base di ogni Punto di Contatto.
5. Serrate manualmente i Punti di Contatto assicurandovi che i piombini restino in contatto con le basi dei Punti di Contatto.
6. Sostituite la batteria.
7. Se il Collare Ricevitore funziona correttamente la Spia di Prova lampeggerà nella Zona di Delimitazione.
8. Rimuovete la Spia di Prova e dopo aver serrato i Punti di Contatto con le dita stringeteli di un altro mezzo giro utilizzando delle pinze.

Conservate la Spia di Prova per utilizzo futuro.

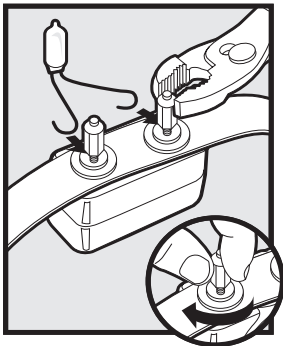

N.B.: Se la Spia di Prova non lampeggia, inserite una batteria nuova e riprovate. Se la Spia di Prova non lampeggia ancora, contattate il Centro di Assistenza Clienti al numero 1-800-732-2677.

Condizioni di Utilizzo e Limitazione della Responsabilità

1. Condizioni di Utilizzo

Questo Prodotto è offerto soggetto alla vostra accettazione incondizionata dei termini, delle condizioni e delle modifiche contenuti nel presente. L'uso di questo Prodotto implica l'accettazione di tutti questi termini, condizioni ed avvertenze.

2. Utilizzo Appropriato

Questo Prodotto è destinato all'addestramento di cani. Il temperamento specifico del vostro cane potrebbe non essere compatibile con questo Prodotto. Il suo utilizzo è sconsigliato in cani aggressivi o di peso inferiore ai 3,6 chilogrammi. In caso di dubbi circa l'idoneità del Prodotto, consultate il veterinario o un addestratore qualificato.

L'utilizzo appropriato implica la comprensione dell'intera Guida fornita con il prodotto e qualsiasi dichiarazione cautelativa specifica.

3. Nessun Utilizzo Illegale o Vietato

Questo Prodotto è destinato esclusivamente all'uso su cani. Questo dispositivo per l'addestramento di cani non ha scopo di lesione, danno o provocazione. L'utilizzo improprio di questo Prodotto può comportare la violazione di leggi federali, statali o locali.

4. Limitazione di Responsabilità

Radio Systems Corporation declina ogni responsabilità per danni diretti, indiretti, punitivi, incidentali speciali o consequenziali o per danni di qualsiasi natura derivanti da o in associazione all'uso o all'abuso di questo Prodotto. L'acquirente si assume tutti i rischi e le responsabilità derivanti dall'uso di questo Prodotto.

5. Variazione dei Termini e delle Condizioni

Radio Systems Corporation si riserva il diritto di modificare i termini, condizioni ed avvertenze associate all'offerta di questo Prodotto.

Avvertenza

Il PetSafe Wireless Pet Containment System™ NON è una barriera solida. Il sistema è stato studiato come deterrente per ricordare al cane tramite Correzione Statica di rimanere entro l'area delimitata stabilita. È importante ripetere regolarmente l'addestramento del cane. Dal momento che il livello di tolleranza alla Correzione Statica varia da cane a cane, Radio Systems Corporation NON può garantire che il sistema manterrà, in tutti i casi, il cane entro l'area delimitata stabilita. Non tutti i cani possono essere addestrati a non oltrepassare la delimitazione! Di conseguenza, se ritenete che il vostro cane possa rappresentare un pericolo per gli altri o danneggiare se stesso se non gli viene impedito di oltrepassare la zona delimitata, non potete affidarvi unicamente al PetSafe Wireless Pet Containment System™ per delimitare la zona di movimento del cane. Radio Systems Corporation NON potrà essere ritenuta responsabile per danni alla proprietà, perdita economica o danni consequenziali causati dal cane che ha oltrepassato la zona delimitata.

FCC

General

In 1991, the Institute of Electrical and Electronics Engineers (IEEE), and in 1992, the American National Standards Institute (ANSI) update the 1982 ANSI Standard for safety level with respect to human exposure to RF energy. Over 120 scientists, engineers and physicists from universities, government health agencies and industry developed this updated standard after reviewing the available body of research. In March 1993, the Federal Communications Commission (FCC) proposed the adoption of this updated standard. The design of your pet containment system meets all the recommended guidelines established by IEEE, ANSI and the FCC.

Electro Magnetic Field Warning Statement

The Wireless System Transmitter emits an electro magnetic field (EMF) similar to many household appliances. The Transmitter emits EMF at 3 feet equivalent to a television at 1 foot. While there are no laws or conclusive studies on EMF, Radio Systems Corporation recommends taking the following precaution: We advise consumers to place the Transmitter away from places where they would be within 3 feet of the unit for prolonged periods, such as next to a bed. Recommended locations include closets or a garage.

Radio Systems Corporation

10427 Electric Avenue

Knoxville, TN 37932

1-800-732-2677

www.petsafe.net

400-686-19

©Copyright 2004, Radio Systems Corporation